

Operator Manual

This first section of the Operator manual is the English language version.

Betriebsanleitung

Im zweiten Abschnitt dieser Betriebsanleitung finden Sie die Deutsche Version.

Manuel Utilisateur

èLa troisième section de ce manuel est la version en langue Française.

Manual del Usuario

El apartado cuarto de este manual del usuario corresponde a la versión en Español.

Manuale d'Uso

La quinta sezione di questo manuale d'uso è la versione in lingua Italiana.



The X32 Machine has been re-assessed to ensure compliance to the Machinery Directive (2006/42/EC).

The Machine rating has been changed from:

Windspeed rating of 12.5 m/s (Beaufort 6)

To

Windspeed rating of 7 m/s (Beaufort 4)

Please attach to the front cover of
your X32 manual

510329-000

(EN) Manual part number 504165-002.

(DE) Bestellnummer 504165-002.

(FR) Manuel Pièce numéro 504165-002.

(ES) El número de referencia para el manual es el 504165-002.

(IT) Manuale Ricambi Numero 504165-002.

X 26-32

X26 Serial Numbers 50906 – 53099

X32 Serial Numbers 50322 – 53099

ENGLISH

When contacting **Upright** for service or parts information, be sure to include the MODEL and SERIAL NUMBERS from the equipment nameplate. Should the nameplate be missing, the SERIAL NUMBER is also stamped on top of the chassis above the front axle pivot.

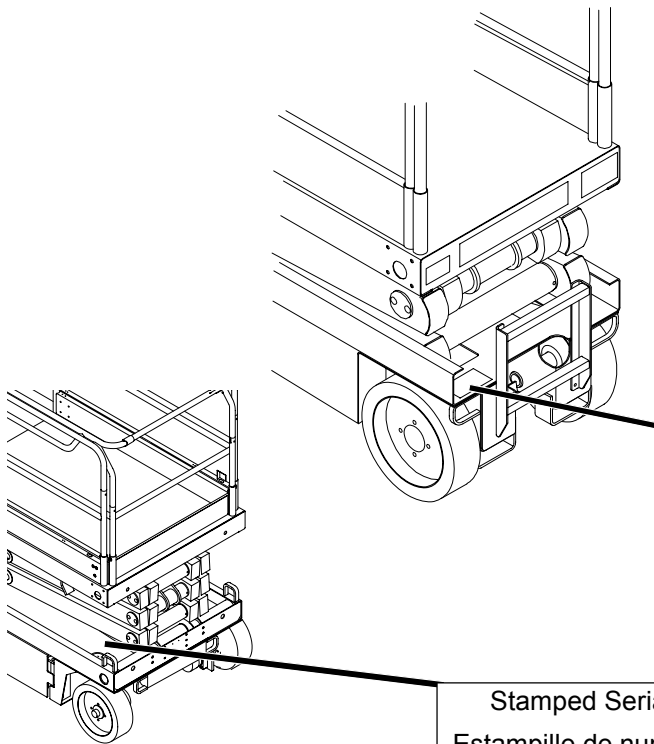

Stamped Serial Number
Estampille de numéro de série
Eingestanzte Seriennummer

UpRight		CE	
MODEL	X26	SERIAL No.	50064
MAX. PLATFORM HEIGHT	7.93M	UNLADEN WEIGHT	2153 Kg
MAX. PLATFORM LOAD	454 Kg, 2 Persons + Equip (Outdoor) 454 Kg, 4 Persons + Equip (Indoor)		
MAX. LATERAL FORCE	400N	MAX. WIND SPEED	12.5 m/s
MAX. CHASSIS INCLINATION	2°	BATTERY VOLTAGE	24V
MAX. GRADEABILITY	25%	CHARGER INPUT VOLTAGE	110/220V
MAX. FORWARD SPEED	1.0 m/s	NOMINAL POWER	3kW
CAUTION: ONLY TRAINED & AUTHORISED PERSONNEL MAY USE THIS MACHINE—CONSULT OPERATORS MANUAL BEFORE USE. THIS MACHINE IS NOT ELECTRICALLY INSULATED.			
504197-000			

UpRight
POWERED ACCESS

www.upright.com

OPERATION MANUAL

WARNING

All personnel shall carefully read, understand and follow all safety rules and operating instructions before operating or performing maintenance on any UpRight aerial work platform.

Safety Rules

Electrocution Hazard

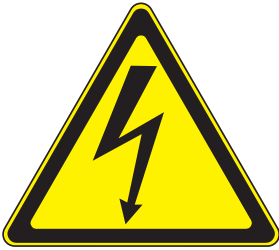

THIS MACHINE IS NOT INSULATED!

Tip Over Hazard

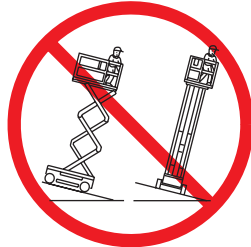

NEVER elevate the platform or drive the machine while elevated unless the machine is on a firm, level surface.

Collision Hazard



NEVER position the platform without first checking for overhead obstructions or other hazards.

Fall Hazard

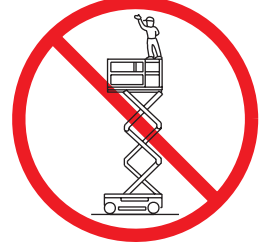

NEVER climb, stand, or sit on platform guardrails or midrail.

USE OF THE AERIAL WORK PLATFORM: This aerial work platform is intended to lift persons and his tools as well as the material used for the job. It is designed for repair and assembly jobs and assignments at overhead workplaces (ceilings, cranes, roof structures, buildings etc.). All other uses of the aerial work platform are prohibited!

THIS AERIAL WORK PLATFORM IS NOT INSULATED! For this reason it is imperative to keep a safe distance from live parts of electrical equipment!

Exceeding the specified permissible maximum load **is prohibited!** See “Special Limitations” on page 4 for details.

The use and operation of the aerial work platform as a lifting tool or a crane (lifting of loads from below upwards or from up high on down) **is prohibited!**

NEVER exceed the manual force allowed for this machine. See “Special Limitations” on page 4 for details.

DISTRIBUTE all platform loads evenly on the platform.

NEVER operate the machine without first surveying the work area for surface hazards such as holes, drop-offs, bumps, curbs, or debris; and avoiding them.

OPERATE machine only on surfaces capable of supporting wheel loads.

NEVER operate the machine when wind speeds exceed this machine’s wind rating. See “Beaufort Scale” on page 4 for details.

IN CASE OF EMERGENCY push EMERGENCY STOP switch to deactivate all powered functions.

IF ALARM SOUNDS while platform is elevated, STOP, carefully lower platform. Move machine to a firm, level surface.

Climbing up the railing of the platform, standing on or stepping from the platform onto buildings, steel or prefab concrete structures, etc., **is prohibited!**

Dismantling the swing gate or other railing components **is prohibited!** Always make certain that the swing gate is closed and securely locked!

It is prohibited to keep the swing gate in an open position (held open with tie-straps) when the platform is raised!

To extend the height or the range by placing of ladders, scaffolds or similar devices on the platform **is prohibited!**

NEVER perform service on machine while platform is elevated without blocking elevating assembly.

INSPECT the machine thoroughly for cracked welds, loose or missing hardware, hydraulic leaks, loose wire connections, and damaged cables or hoses before using.

VERIFY that all labels are in place and legible before using.

NEVER use a machine that is damaged, not functioning properly, or has damaged or missing labels.

To bypass any safety equipment **is prohibited** and presents a danger for the persons on the aerial work platform and in its working range.

NEVER charge batteries near sparks or open flame. Charging batteries emit explosive hydrogen gas.

Modifications to the aerial work platform **are prohibited** or permissible only at the approval by **UpRight**.

AFTER USE, secure the work platform from unauthorized use by turning both keyswitches off and removing key.

The driving of MEWPs on the public highways is subject to regulations made under the Road Traffic Acts.

CONTENTS

Introduction	3
General Description	3
Special Limitations	4
Platform Capacity	4
Manual Force	4
Beaufort Scale	4
Lift Overload Alarm	4
Controls and Indicators	5
Pre-Operation Safety Inspection	6
System Function Inspection	7
Operation	8
Platform Extension	8
Travel With the Platform Lowered	8
Steering	8
Elevating the Platform	8
Travel With the Platform Elevated	9
Lowering the Platform	9
Emergency Lowering	9
X26	9
X32	9
Lower the Guardrails, X26	10
Lowering Procedure	10
Raising Procedure	10
Fold Down guardrails, X32	11
Fold Down Procedure	11
Erection Procedure	11
Towing or Winching	12
Parking Brake Release	12
After Use Each Day	12
Hour Meter	12
Transporting the Work Platform	13
Preparation for Shipment	13
Lifting By Crane	13
By Forklift	13
Driving or Winching onto a Truck or Trailer	13
Maintenance	14
Blocking The Elevating Assembly	14
Scissor Brace Installation	14
Scissor Brace Stowage	14
Battery Maintenance	15
Battery Charging	15
Inspection and Maintenance Schedule	16
Daily Preventative Maintenance Checklist	16
Labels	17
Specifications	19

INTRODUCTION

This manual covers operation of the X 26-32 Self-Propelled Work Platforms.

This manual must be stored on the machine at all times.

GENERAL DESCRIPTION

Figure 1: X 26-32

⚠ WARNING ⚠

DO NOT use the maintenance platform without guardrails properly assembled and in place

1. Platform
2. Elevating Assembly
3. Chassis
4. Power Module
5. Control Module
6. Platform Controls
7. Manual Case
8. Chassis Controls
9. Hydraulic Fluid Reservoir
10. Batteries

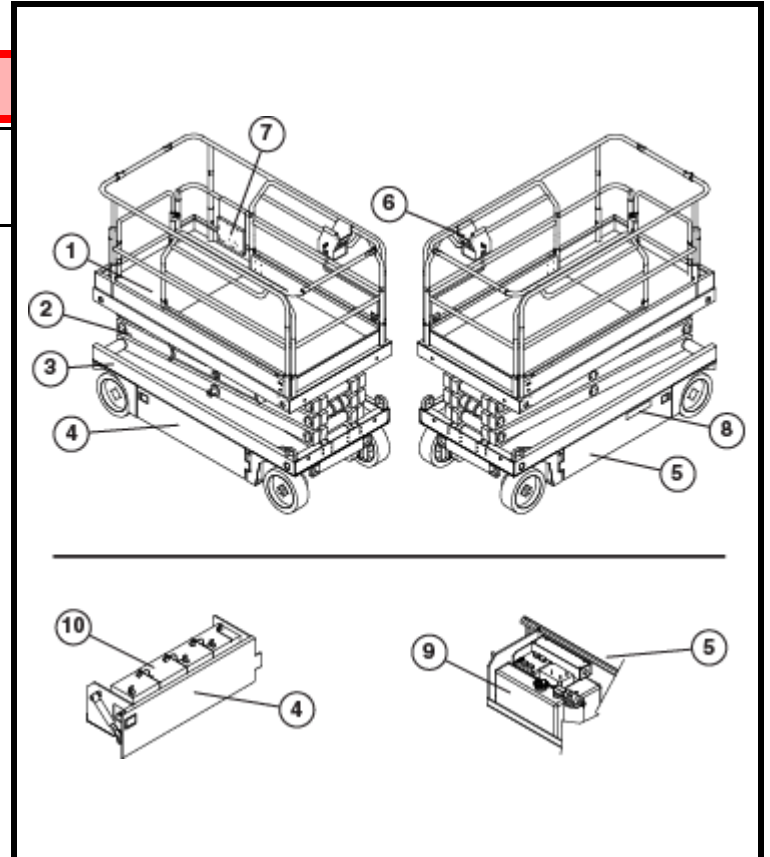

SPECIAL LIMITATIONS

Travel with the platform raised is limited to creep speed range.

Elevating the Work Platform is limited to firm, level surfaces only.



The elevating function shall ONLY be used when the work platform is level and on a firm surface.

The work platform is NOT intended to be driven over uneven, rough, or soft terrain.

PLATFORM CAPACITY

The maximum capacity for the MACHINE, including occupants is determined by model and options, and is listed in “Decals” on page 18.



DO NOT exceed the maximum platform capacity or the platform occupancy limits for this machine.

MANUAL FORCE

Manual force is the force applied by the occupants to objects such as walls or other structures outside the work platform.

The maximum allowable manual force is limited to 200 N (45 lbs.) of force per occupant, with a maximum of 400 N (90 lbs.) for two or more occupants.



DO NOT exceed the maximum amount of manual force for this machine.

BEAUFORT SCALE

Never operate the machine when wind speeds exceed 25 km/h (15 mph) [Beaufort scale 4].

BEAUFORT RATING	WIND SPEED				GROUND CONDITIONS
	m/s	km/h	ft/s	mph	
3	3,4-5,4	12,25-19,4	11.5-17.75	7.5-12.0	Papers and thin branches move, flags wave.
4	5,4-8,0	19,4-28,8	17.75-26.25	12.0-18	Dust is raised, paper whirls up, and small branches sway.
5	8,0-10,8	28,8-38,9	26.25-35.5	18-24.25	Shrubs with leaves start swaying. Wave crests are apparent in ponds or swamps.
6	10,8-13,9	38,9-50,0	35.5-45.5	24.5-31	Tree branches move. Power lines whistle. It is difficult to open an umbrella.
7	13,9-17,2	50,0-61,9	45.5-56.5	31.-38.5	Whole trees sway. It is difficult to walk against the wind.

LIFT OVERLOAD ALARM

If a load equivalent to 90% of safe working load is lifted a fault code “03” will be displayed on the digital display on the platform control box. If a load which is greater than the safe working load is present in the basket all machine functions will cease to operate and an acoustic warning will sound. In order to return to normal operation a load equal to or less than the safe working load must be present in the basket and the power must be re-cycled, power can be re-cycled by pushing the emergency stop button and releasing it again.



Never operate the machine with a platform load greater than the rated capacity.

CONTROLS AND INDICATORS

Figure 2: Controls and Indicators

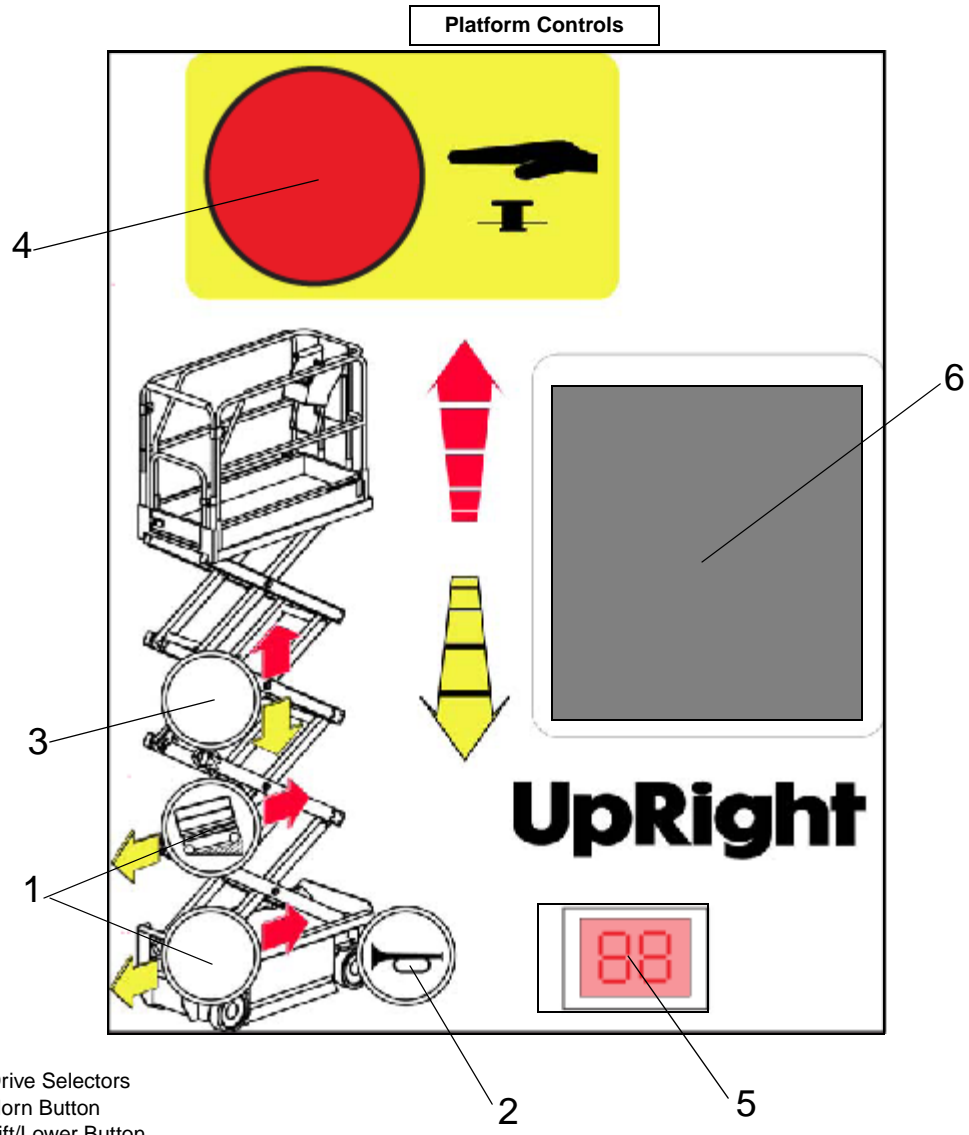

- 1 Drive Selectors
- 2 Horn Button
- 3 Lift/Lower Button
- 4 Emergency Stop Button
- 5 Display
- 6 Joystick

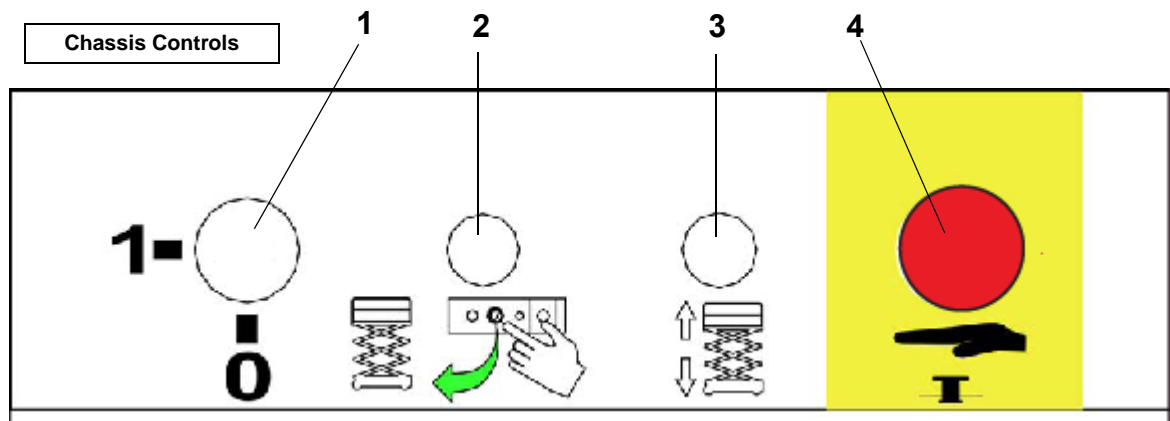

- 1. Keyswitch
- 2. Enable Button
- 3. Toggle Switch (Up & Down)
- 4. Emergency Stop Switch

PRE-OPERATION SAFETY INSPECTION

NOTE: Carefully read, understand and follow all safety rules, operating instructions, labels and National Safety Instructions/Requirements. Perform the following steps each day before use.

1. Open modules and inspect for damage, fluid leaks or missing parts.

2. Check the level of the hydraulic fluid with the platform fully lowered. The hydraulic reservoir is located in the Control Module Door. The fluid level must be between the MIN and MAX lines. Add hydraulic fluid if necessary.

3. Check that fluid level in the batteries is correct.

4. Verify that batteries are charged.

5. Check that A.C. extension cord has been disconnected from the plug in the rear of the machine.

6. Check that all guardrails are in place and all fasteners are properly tightened.

7. Inspect the machine thoroughly for cracked welds and structural damage, loose or missing hardware, hydraulic leaks, damaged control cable, loose wire connections and wheel bolts.

Figure 3: Hydraulic Tank

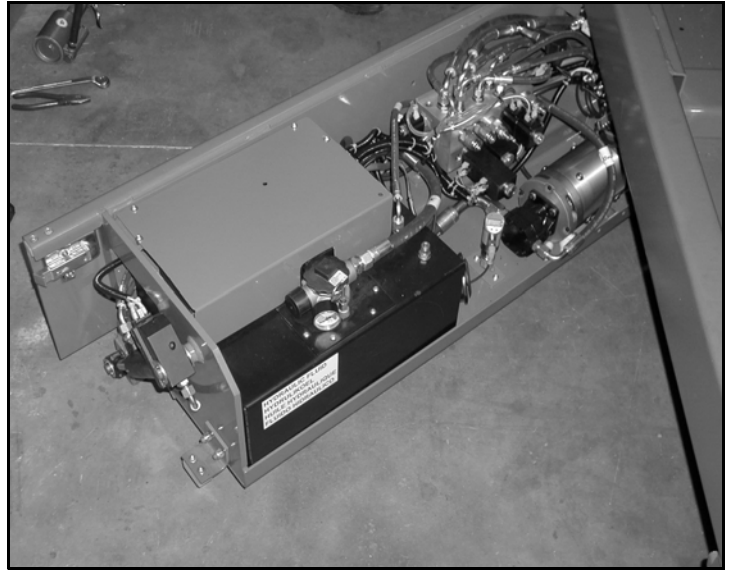

SYSTEM FUNCTION INSPECTION

Refer to Figure 2 for the locations of various controls and indicators.

! WARNING !

STAND CLEAR of the work platform while performing the following checks.

Before operating the work platform, survey the work area for surface hazards such as holes, drop-offs, bumps and debris.

*Check in **ALL** directions, including above the work platform, for obstructions and electrical conductors.*

Protect the control console cable from possible damage while performing checks.

1. Move the machine, if necessary, to an unobstructed area to allow for full elevation.
2. Pull Chassis Emergency Stop Switch to the ON position.
3. Pull Platform Emergency Stop Switch to the ON position.
4. Turn and hold the Chassis Key Switch to the ON position. Push the Chassis Lift/Lower Switch to the UP position and raise the platform approximately 2,1 m (7 feet). **BLOCK THE ELEVATING ASSEMBLY AS DESCRIBED ON PAGE 9.**
5. Visually inspect the elevating assembly, lift cylinder, cables, and hoses for cracked welds and structural damage, loose hardware, hydraulic leaks, loose wire connections, and erratic operation. Check for missing or loose parts.
6. Verify that the Depression Mechanism Supports have rotated into position under the machine. **REMOVE THE SCISSOR BRACE AS DESCRIBED ON page 13.**
7. Push the Chassis Lift/Lower Switch to the UP position and fully elevate the platform.
8. Partially lower the platform by pushing Chassis Lift/Lower Switch to LOWER, and check for proper operation of the audible lowering alarm.
9. Open the Emergency Lowering Valve (see Figure 5) by pulling the knob out to check for proper operation. When the platform is lowered, release the knob.
10. Push the Chassis Emergency Stop Switch to check for proper operation. All machine functions should be disabled. Pull out the Chassis Emergency Stop Switch to resume.
11. Check that the route is clear of obstacles (persons, obstructions, holes, and drop-offs, bumps and debris), is level, and is capable of supporting the wheel loads.
12. Mount the platform and properly close the entrance.
13. Mount the platform and select DRIVE mode.

NOTE: Use both HI and LOW drive (if applicable) when performing the following step.

14. While engaging the Interlock Switch, move the Control Handle to FORWARD, then REVERSE, to check for speed control.
15. Push the Steering Switch RIGHT, then LEFT, to check for steering control.
16. Select LIFT mode. Grasp the Control Handle, engaging the Interlock Switch, and push it forward to check platform lift controls. Raise the platform to full elevation.
17. Pull back on the Control Handle. The platform should descend and the audible lowering alarm should sound.
18. Push the Platform Emergency Stop Switch to check for proper operation. All machine functions should be disabled. Pull out the Platform Emergency Stop Switch to resume.

OPERATION

Before operating the work platform, ensure that the Pre-Operation Safety Inspection has been completed and that any deficiencies have been corrected. **Never operate a damaged or malfunctioning machine.** The operator must be thoroughly trained on this machine.

PLATFORM EXTENSION

1. Mount the platform and properly close the entrance.
2. Depress the foot lever located at the rear of the platform extension. Push the platform extension forward until the pin engages the front stop.
3. To retract the platform extension, depress the foot lever and pull the platform extension toward the rear of the machine until the pin engages the rear stop.

Figure 4: Platform Extension

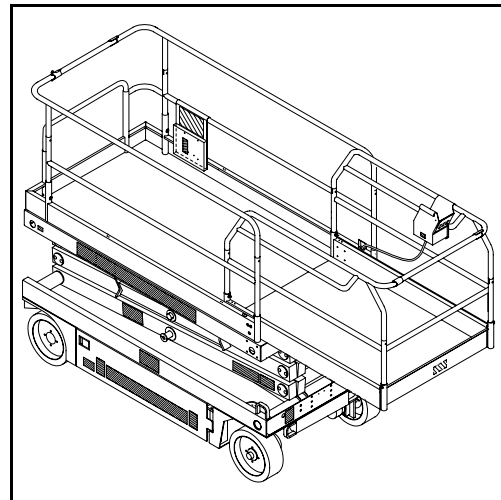

TRAVEL WITH THE PLATFORM LOWERED

1. Check that the route is clear of obstacles (persons, obstructions, holes, drop-offs, bumps, and debris), is level, and is capable of supporting the wheel loads.
2. Verify that the Chassis Key Switch is turned to ON and the Chassis Emergency Stop Switch is ON (pulled out).
3. Mount the platform and properly close the entrance.
4. Check clearances above, below, and to the sides of platform.
5. Pull the Platform Emergency Stop Switch out to the ON position.
6. Select DRIVE mode.

NOTE: Choose between standard drive and extra torque depending on the gradient.

7. Engage the Interlock Switch and move the Control Handle to FORWARD or REVERSE to travel in the desired direction. The speed of the machine will vary depending on how far from centre the Control Handle is moved.

STEERING

1. Turn the Drive/Lift Switch to DRIVE.
2. While engaging the Interlock Switch, push the Steering Switch to RIGHT or LEFT to turn the wheels in the desired direction. Observe the tires while manoeuvring the work platform to ensure proper direction.

NOTE: Steering is not self-centring. Wheels must be returned to the straight ahead position by operating the Steering Switch.

ELEVATING THE PLATFORM

1. Select a firm, level surface.
2. Select LIFT mode.
3. While engaging the Interlock Switch, push the Control Handle forward.
4. If the machine is not level the tilt alarm will sound and the machine will not lift or drive. **If the tilt alarm sounds the platform must be lowered and the machine moved to a firm level surface before attempting to re-elevate the platform.**

NOTE: Depression Mechanism supports will deploy automatically as the platform elevates and will retract after the platform has been lowered completely and has been driven.

TRAVEL WITH THE PLATFORM ELEVATED

NOTE: The machine will travel at reduced speed when the platform is elevated.

1. Check that the route is clear of obstacles (persons, obstructions, holes, drop-offs, bumps, and debris), is level, and is capable of supporting the wheel loads.
2. Check clearances above, below, and to the sides of platform.
3. Select DRIVE mode.
4. Engage the Interlock Switch and move the Control Handle to FORWARD or REVERSE to travel in the desired direction. The speed of the machine will vary depending on how far from centre the Control Handle is moved.
5. If the machine is not level the tilt alarm will sound and the machine will not lift or drive. **If the tilt alarm sounds the platform must be lowered and the machine moved to a firm, level surface before attempting to re-elevate the platform.**

LOWERING THE PLATFORM

1. Select LIFT mode.
2. Check around the base of the platform to ensure that no one is in contact with the machine. Engage the Interlock Switch and pull back on the Control Handle to lower the platform.
3. The platform will stop when it reaches the PPE cutout height. Inspect around the machine to ensure no one is in contact with the machine. After a four-second time delay, lower the platform as in step 2.

EMERGENCY LOWERING

⚠ WARNING ⚠

If the platform should fail to lower, NEVER climb down the elevating assembly.

Stand clear of the elevating assembly while operating the Emergency Lowering Valve Knob.

X26

The Emergency Lowering Valve for the X26 is located at the rear of the machine, above the charger.

1. Open the Emergency Lowering Valve by pulling and holding the knob.
2. To close, release the knob. The platform will not elevate if the Emergency Lowering Valve is open.

X32

The emergency lowering control switch is located at the rear of the machine.

1. Open the emergency lowering valve by pushing down on the toggle switch and holding it.
2. Once the platform is fully lowered, release the toggle switch to close the valve. The platform will not elevate if the Emergency Lowering Valve is open.

Figure 5: Emergency Lowering Valve

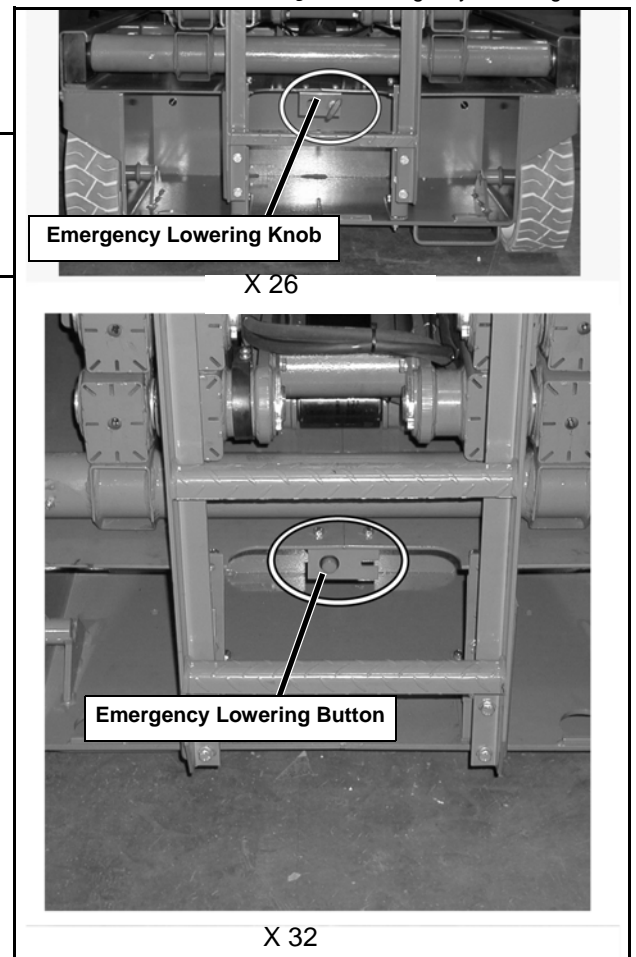

LOWER THE GUARDRAILS, X26

This procedure applies only to the X26 model for the purpose of passing through a standard double doorway. **Guardrails must be returned to proper position before using the machine.**

LOWERING PROCEDURE

1. Ensure that the slide-out deck extension is fully retracted and the deck pin is locked. Place the Platform Controls on the floor of the platform.
2. Remove and retain the set screws from the side guardrails and the slide-out deck guardrails.
3. Lower the slide-out deck guardrail completely.
4. Lower the rear guardrail until it rests on the stop screws.
5. Lower the side guardrails completely.
6. Raise the rear guardrail until the retaining pins engage. Remove and retain the stop screws and nuts from the rear guardrail.
7. Pull the two retaining pins and lower the rear guardrail completely.

RAISING PROCEDURE

1. Raise the rear guardrail until the retaining pins engage.
2. Install the stop screws and nuts on the rear guardrail and torque to 42 N-m (31 ft. lbs).
3. Pull the two retaining pins and lower the rear guardrail until it rests on the stop screws.
4. Raise the side guardrails until the tops are level with the rear guardrail.
 - Install the set screws
5. Raise the slide-out deck guardrail until the top is level with the side guardrails.
 - Install the set screws
6. Hang the controller on the slide-out deck guardrail.
7. Torque all set screws to 42 N-m (31 ft. lbs).

! WARNING !

Before operating machine, guardrails must be securely fastened in their proper position.

FOLD DOWN GUARDRAILS, X32

This procedure applies only to the X32 model for the purpose of passing through a standard double doorway. **Guardrails must be returned to proper position before using the machine.**

FOLD DOWN PROCEDURE

1. Unhook the controller from the side guardrail and place it on the floor of the platform.
2. Pull the retaining pin on the front guardrail and rotate inwards.
3. Pull the retaining pin on the rear guardrail and rotate inwards.
4. Starting with the slide-out deck guardrails and then the outer guardrails, lift up on each guardrail and fold inward.

ERECTION PROCEDURE

1. Starting with the outer guardrails and then the slide-out deck guardrails, raise each guardrail and drop it down, securing it in the vertical position.
2. Rotate the front and rear upper guardrails outward and secure them to the opposite side guardrails, using the retaining pins.
3. Hang the controller on the side guardrail.

TOWING OR WINCHING

Perform the following only when the machine will not operate under its own power and it is necessary to move the machine or when winching onto a transport vehicle (see “Transporting the Work Platform” on page 11).

CAUTION

DO NOT tow or winch the machine faster than 0,3 m/s (1 ft./s). Faster speeds will damage drive components and void the warranty.

⚠ WARNING ⚠

Never tow faster than 0,3 m/sec. (1 ft./sec.).

Never operate the work platform with the parking brakes released. Serious injury or damage could result.

AFTER USE EACH DAY

1. Ensure that the platform is fully lowered.
2. Park the machine on a firm level surface, preferably under cover, secure against vandals, children and unauthorized operation.
3. Turn the Chassis Key Switch to OFF and remove the key to prevent unauthorized operation.

HOOR METER

To access the hour meter function perform the following steps.

1. Climb into the basket (with the machine powered up)
2. Push the platform emergency stop button.
3. Hold down the following buttons, Jib and Upper Boom Lift.
4. While holding the buttons twist the emergency stop button to return power to the machine.
5. “hr” will now be displayed on the read-out, Pressing the right turn button will scroll through the accumulated hours two digits at a time. For example, if pressing the right turn button once displays “20”, pressing it a 2nd time displays “58”, and pressing it a 3rd time displays “hr”, the elapsed time of operation is 2058 hours.

TRANSPORTING THE WORK PLATFORM

PREPARATION FOR SHIPMENT

1. Fully lower the platform.
2. Disconnect the battery negative (-) lead from the battery terminal.
3. Band the controller to the front guardrail.
4. Band the elevating linkage to the frame.

Figure 6: Secure Crane Straps

LIFTING BY CRANE

1. Secure straps to chassis tie down/lifting lugs only.
2. Place the platform onto the transport vehicle in transport position.
3. Chock the wheels.
4. Secure the work platform to the transport vehicle with chains or straps of adequate load capacity attached to the chassis tie down/lifting lugs.

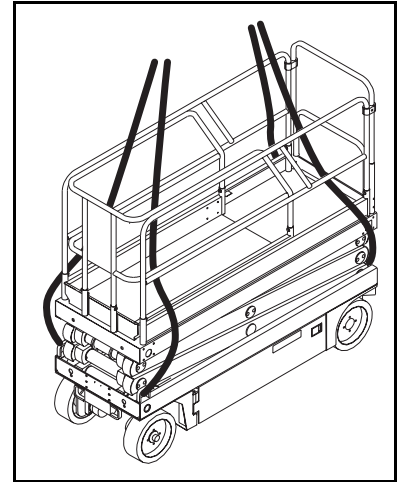

BY FORKLIFT



Forklifting is for transport only.

See specifications for weight of work platform and be certain that forklift is of adequate capacity to lift the work platform.

Forklift from the rear of the machine using the forklift pockets provided. If necessary, the machine may be forklifted from the side by lifting under the Chassis Modules.

Figure 7: Transporting the Work Platform

DRIVING OR WINCHING ONTO A TRUCK OR TRAILER

NOTE: Do not winch faster than 0,3 m/s (1 ft/s).

1. Move the machine onto the truck or trailer;
 - A. To **Drive** the machine onto the transport vehicle:
 - a. Move the work platform up the ramp and into transport position.
 - b. Set the wheels straight and turn off the machine.
 - c. Chock the wheels.
 - B. To **Winch** the machine onto the transport vehicle:
 - a. Move the work platform up to the ramp.
 - b. Attach the winch cable to the tie down/lifting lugs.
 - c. Release the parking brakes (refer to "Towing or Winching" on page 11).
 - d. Winch the platform into transport position
 - e. Chock the wheels.
2. Secure the work platform to the transport vehicle with chains or straps of adequate load capacity attached to the chassis tie down/lifting lugs.

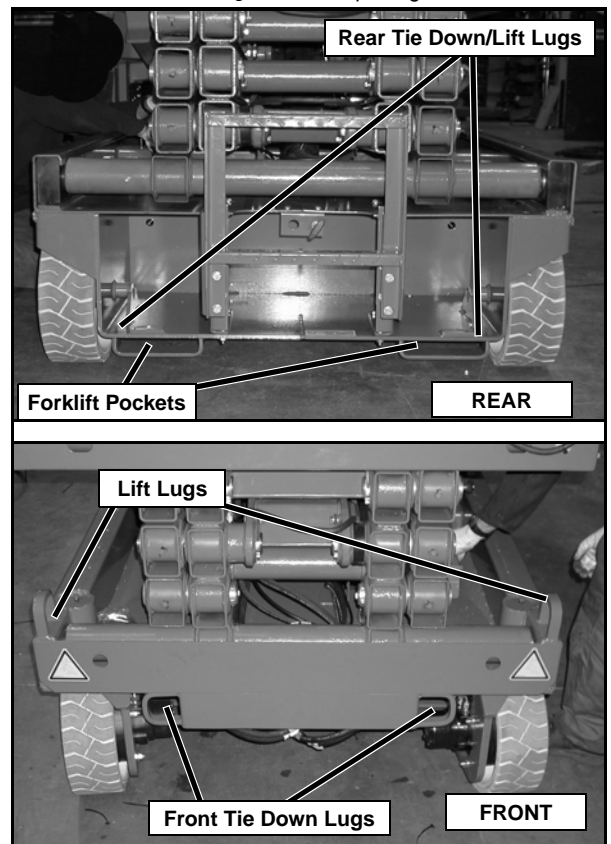

CAUTION

Over tightening of the chains or straps attached to the Tie Down/Lifting Lugs may result in damage to work platform.

MAINTENANCE

⚠ WARNING ⚠

Never perform service while the platform is elevated without first blocking the elevating assembly.
DO NOT stand in the elevating assembly area while deploying or storing the brace.

BLOCKING THE ELEVATING ASSEMBLY

SCISSOR BRACE INSTALLATION

1. Park the work platform on a firm, level surface.
2. Pull Chassis EMERGENCY STOP Switch to the ON position.
3. Pull Platform EMERGENCY STOP Switch to the ON position.
4. Turn and hold the Chassis Key Switch to CHASSIS.
5. Push the Chassis Lift/Lower Switch to LIFT to elevate the platform until the Scissor Brace can be rotated to the vertical position.
6. X26 – From the rear of the machine, lift the Scissor Brace from its stowed position. Rotate upward and outward, then down until it is hanging vertically below its attachment point.
7. X32 – From the left side of the machine, pull the locking pin securing the brace. Rotate the Scissor Brace counter clockwise until it is in the vertical position.
8. Lower the platform by pushing the Chassis Lift/Lower Switch to LOWER and gradually lower the platform until the Scissor Brace is supporting the platform.

SCISSOR BRACE STOWAGE

1. Using the Chassis Controls, gradually elevate the platform until the Scissor Brace is clear.
2. X26 – Rotate the Scissor Brace outward and upward over its mounting point until it rests in the stowed position.
3. X32 – Rotate the Scissor Brace clockwise until the locking pin engages.
4. Lower the platform by pushing the Chassis Lift/Lower Switch to LOWER to completely lower the platform.

Figure 8: Scissor Brace

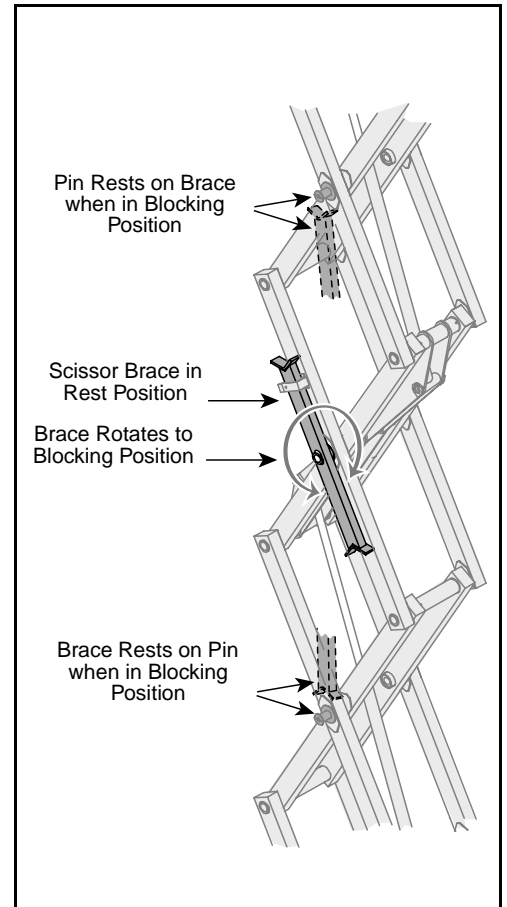

BATTERY MAINTENANCE

⚠ WARNING ⚠

Hazard of explosive gas mixture. Keep sparks, flame, and smoking material away from batteries.

Always wear safety glasses when working near batteries.

Battery fluid is highly corrosive. Thoroughly rinse away any spilled fluid with clean water.

*Always replace batteries with **UpRight** batteries or manufacturer approved replacements weighing 26,3 kg (58 lbs.) each.*

- Check the battery fluid level daily, especially if the work platform is being used in a warm, dry climate.
- If electrolyte level is lower than 10 mm ($\frac{3}{8}$ in.) above the plates add distilled water only. DO NOT use tap water with high mineral content, as it will shorten battery life.
- Keep the terminals and tops of the batteries clean.
- Refer to the Service Manual to extend battery life and for complete service instructions.

BATTERY CHARGING

Charge the batteries at the end of each work shift or sooner if the batteries have been discharged.

⚠ WARNING ⚠

Charge the batteries in a well ventilated area.

Do not charge the batteries when the work platform is near a source of sparks or flames.

Permanent damage to the batteries will result if the batteries are not immediately recharged after discharging.

Never leave the battery charger operating for more than two days.

Never disconnect the cables from the batteries when the charger is operating.

Keep the charger dry.

Figure 9: Battery Charger

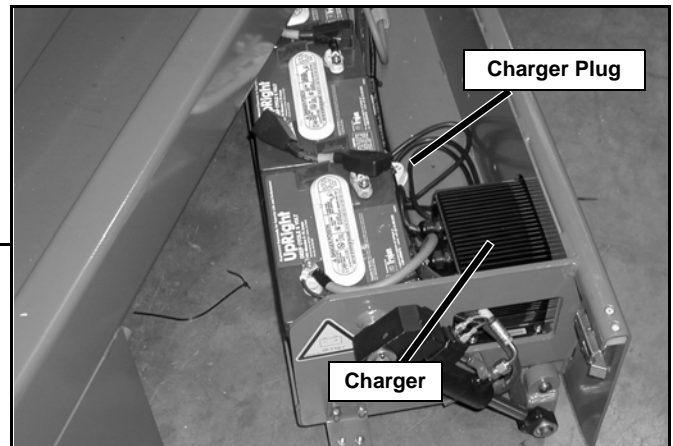

1. Check the battery fluid level. If the battery fluid level is lower than 10 mm ($\frac{3}{8}$ in.) above the plates add distilled water only.
2. Connect an appropriate extension cord to charger outlet plug in Left Module Door. Plug the extension cord into a properly grounded outlet of proper voltage and frequency.
3. The charger turns on automatically after a short delay. The LED charge indicator will illuminate. After completion of the charge cycle the LED will blink, indicating that the charger is in a continuing maintenance mode. DO NOT leave the charger plugged in for more than 48 hours, as permanent damage to the batteries may occur.

NOTE: The battery charger circuit must be used with a GFI (Ground Fault Interrupt) outlet.

NOTE: DO NOT operate the machine while the charger is plugged in.

INSPECTION AND MAINTENANCE SCHEDULE

The Complete Inspection consists of periodic visual and operational checks, along with periodic minor adjustments that assure proper performance. Daily inspection will prevent abnormal wear and prolong the life of all systems. The inspection and maintenance schedule should be performed at the specified intervals. Inspection and maintenance shall be performed by personnel who are trained and familiar with mechanical and electrical procedures.



*Before performing preventative maintenance, familiarize yourself with the operation of the machine.
Always block the elevating assembly whenever it is necessary to perform maintenance while the platform is elevated.*

The daily preventative maintenance checklist has been designed for machine service and maintenance. Please photocopy this page and use the checklist when inspecting the machine.

DAILY PREVENTATIVE MAINTENANCE CHECKLIST

MAINTENANCE TABLE KEY

Y = Yes/Acceptable

N = No/Not Acceptable

R = Repaired/Acceptable

PREVENTATIVE MAINTENANCE REPORT

Date: _____

Owner: _____

Model No: _____

Serial No: _____

Serviced By: _____

COMPONENT	INSPECTION OR SERVICES	Y	N	R
Battery	Check electrolyte level.			
	Check battery cable condition.			
Chassis	Check hoses for pinch or rubbing points.			
	Check welds for cracks.			
Control Cable	Check the exterior of the cable for pinching, binding or wear.			
Controller	Check switch operation.			
Drive Motors	Check for operation and leaks.			
Elevating Assembly	Inspect for structural cracks.			
Emergency Lowering System	Operate the emergency lowering valve and check for serviceability.			
Entire Unit	Check for and repair collision damage.			

COMPONENT	INSPECTION OR SERVICES	Y	N	R
Hydraulic Fluid	Check fluid level.			
Hydraulic Pump	Check for hose fitting leaks.			
Hydraulic System	Check for leaks.			
Labels	Check for peeling, missing, or unreadable labels & replace.			
Platform Deck and Rails	Check welds for cracks.			
Platform Deck and Rails	Check condition of deck.			
Tyres and Wheels	Check for damage.			

NOTES:

DECALS

These labels shall be present and in good condition before operating the work platform. Be sure to read, understand and follow these labels when operating the work platform.

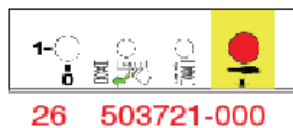
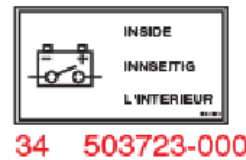
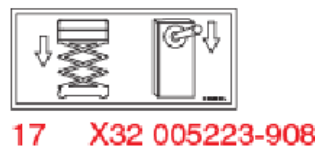
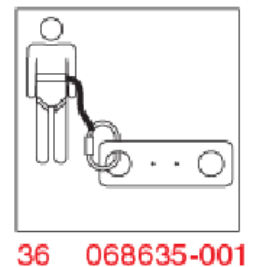
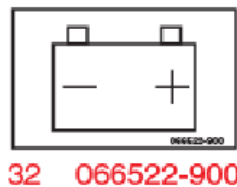
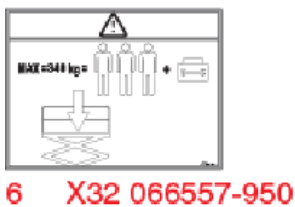
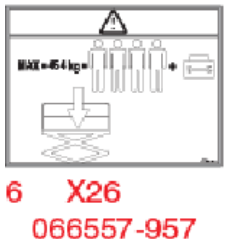
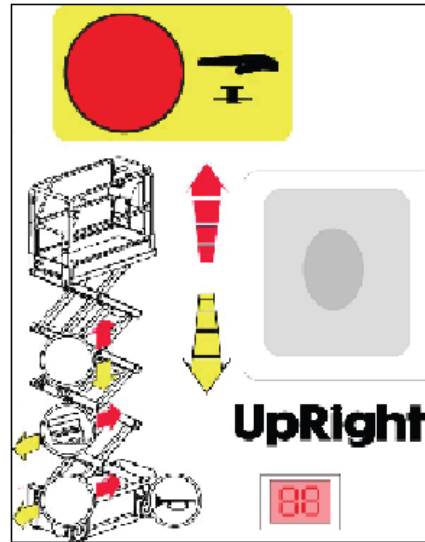
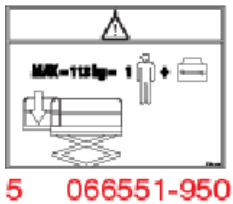
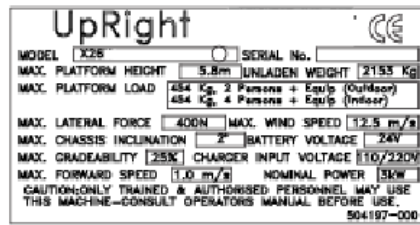

DECALS

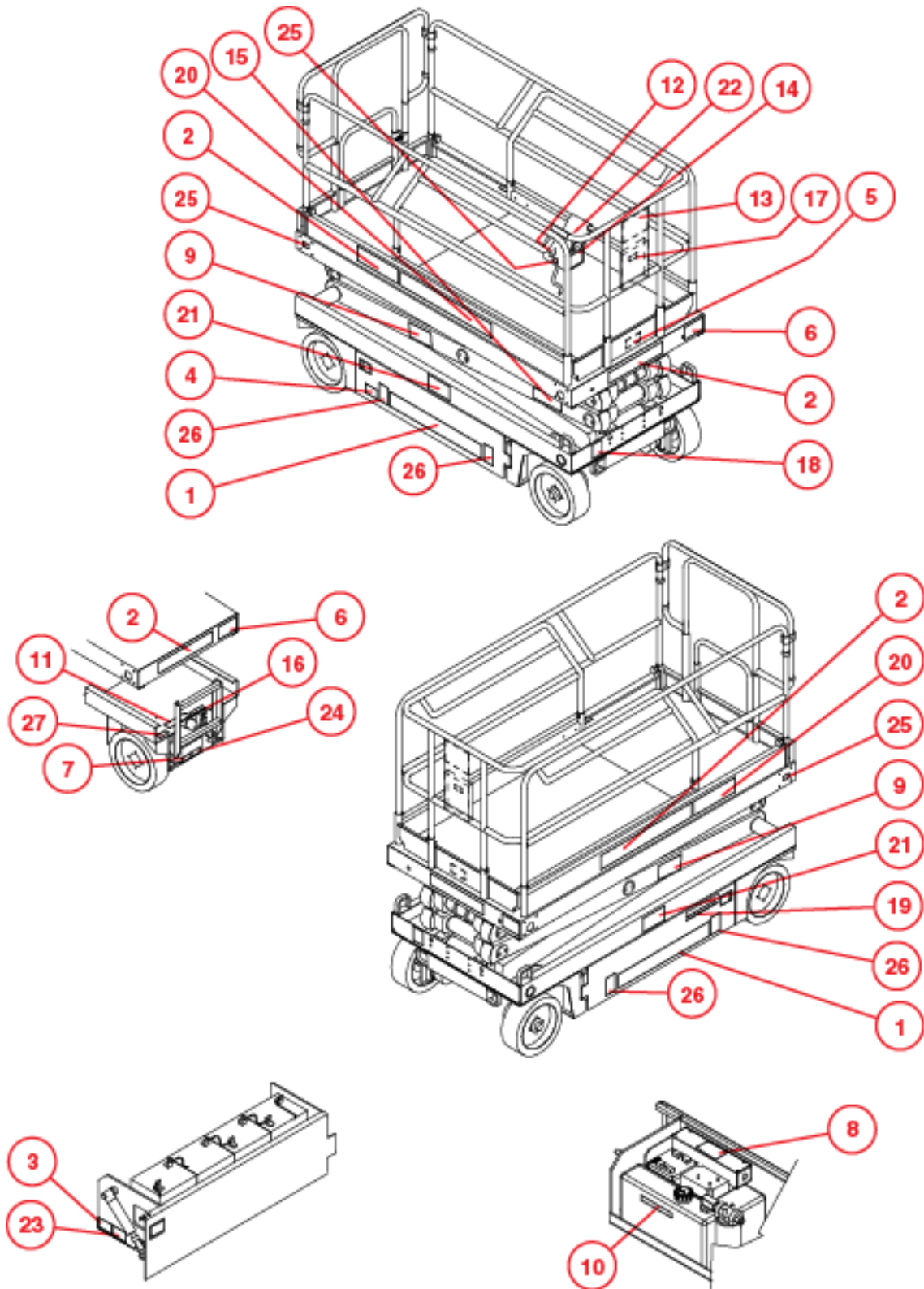

SPECIFICATIONS

ITEM	X26	X32
Platform Size w/ Extension	1,17 m x 2,21 m [44,25 pulg. x 87 pulg.]	1,17 m x 2,21 m [44 in. x 87 in.]
Max. Platform Capacity		
Standard	454 kg [1000 lb]	340 kg [750 lbs.]
on Extension	113 kg [250 lb]	113 kg [250 lbs.]
Max. No. of occupants		
Standard (total)	4 personas 2 personas en el exterior	3 people
on Extension	1 persona	1 person
Height		
Working Height	9,93 m [32,58 pies]	11.6 m [38.1 ft.]
Max. Platform Height	7,93 m [26 pies]	9.75 m [32 ft.]
Min. Platform Height	1,09 m [43 pulg.]	1.22 m [48 in.]
Dimensions		
Weight	2153 kg [4747 lb]	2486 kg [5481 lbs.]
Overall Width	1,22 m [48 pulg.]	1.22 m [48 in.]
Overall Height	2,19 m [83,5 pulg.]	2.32 m [88.5 in.]
Overall Height, Rails Lowered	1,98 m [78 pulg.]	1.88 m [74 in.]
Overall Length, Extension In	2,35 m [92,5 pulg.]	2.35 m [92.5 in.]
Overall Length, Extension Out	3,26 m [128,5 pulg.]	3.26 m [128.5 in.]
Drivable Height	7,93 m [26 pies]	9.75 m [32 ft.]
Drive Speed		
Platform Lowered	0 to 3,2 km/h [0 to 2.0 mph]	
Platform Raised	0 to 1 km/h [0 to 0.62 mph]	
Energy Source	24 Volt Battery Pack (4-220 A Hour, 6 Volt Batteries, min. wt. 28.12 kg [62 lbs.] each)	
Motor	24 Volt 4 Horse Power DC Electric Motor	
System Voltage	24 Volt DC	
Battery Charger	25 A, 110/220 V AC	
Battery Duty Cycle	25% for 8 Hours	
Hydraulic Tank Capacity	15 L [4 US Gallons]	19 L [5 US Gallons]
Maximum Hydraulic Pressure	207 bar [3000 psi]	
Hydraulic Fluid		
Normal Temperature (>32° F [0° C])	ISO #46	
Low Temperature (<32° F [0° C])	ISO #32	
Extreme Temperature (<0° F [-17° C])	ISO #15	
Lift System	One Single Stage Lift Cylinder	Two Single Stage Lift Cylinders
Lift Speed	Raise, 45 sec./Lower 40 sec.	Raise, 65 sec./Lower 40 sec.
Control System	Proportional Control Handle with Interlock Switch, Rotary Drive/Lift Switch, and Red Mushroom EMERGENCY STOP Switch	
Drive System	Dual Front Wheel Hydraulic Motors	
Tires	381 mm [15 in.] Diameter Solid Rubber, non-marking	
Parking Brake	Dual Spring Applied, Hydraulic Release	
Turning Radius	203 mm [8 in.] Inside	
Maximum Gradeability	12° [22%]	12° [22%]
Wheel Base	1.9 m [74.75 in.]	
Guardrails	1.02 m [40 in.] High	
Noise Level		

*Specifications are subject to change without notice. Hot weather or heavy use may affect performance.

Refer to the Service Manual for complete parts and service information.

This machine meets or exceeds all applicable CE and GS machinery directive requirements.

X 26-32

X26 Seriennummern 50906 – 53099

X32 Seriennummern 50322 – 53099

DEUTSCH

Stellen Sie sicher, dass Sie die MODELL- und SERIENNUMMERN auf dem Gerätetypenschild angeben, wenn Sie sich mit **UpRight** bezüglich Wartungs- oder Ersatzteilinformationen in Verbindung setzen. Sollte das Typenschild fehlen, finden Sie die SERIENNUMMER auch auf dem Fahrwerk über der vorderen Schwenkachse.

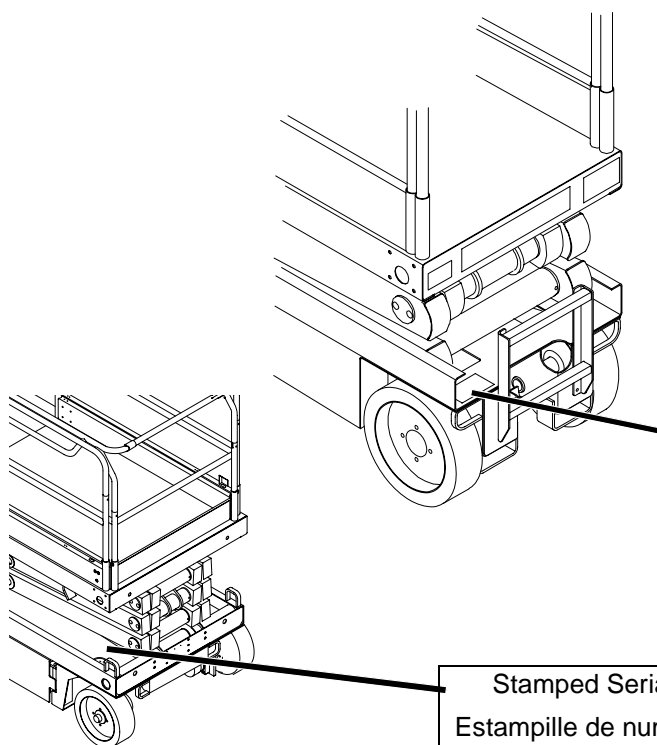

Stamped Serial Number
Estampille de numéro de série
Eingestanzte Seriennummer

UpRight		CE	
MODEL	X26	SERIAL No.	50064
MAX. PLATFORM HEIGHT	7.93M	UNLADEN WEIGHT	2153 Kg
MAX. PLATFORM LOAD	454 Kg, 2 Persons + Equip (Outdoor) 454 Kg, 4 Persons + Equip (Indoor)		
MAX. LATERAL FORCE	400N	MAX. WIND SPEED	12.5 m/s
MAX. CHASSIS INCLINATION	2°	BATTERY VOLTAGE	24V
MAX. GRADEABILITY	25%	CHARGER INPUT VOLTAGE	110/220V
MAX. FORWARD SPEED	1.0 m/s	NOMINAL POWER	3kW
CAUTION: ONLY TRAINED & AUTHORISED PERSONNEL MAY USE THIS MACHINE—CONSULT OPERATORS MANUAL BEFORE USE. THIS MACHINE IS NOT ELECTRICALLY INSULATED.			
			504197-000

UpRight
POWERED ACCESS

www.upright.com

BETRIEBSANLEITUNG

WARNUNG

Alle Bediener müssen die Sicherheitsregeln und Betriebsanleitungen gründlich durchlesen, verstehen und befolgen, bevor sie an irgendeiner *UpRight*-Hocharbeitsbühne Wartungsarbeiten ausführen oder die Arbeitsbühne in Betrieb nehmen.

Sicherheitsregeln

Elektroschockgefahr

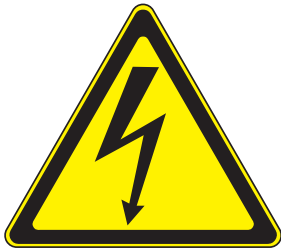

DIESE MASCHINE IST NICHT ISOLIERT!

Kippgefahr

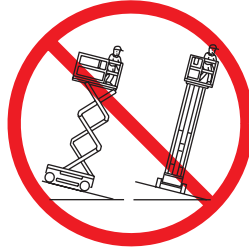

NIEMALS die Plattform ausfahren oder die Maschine mit ausgefahrener Plattform fortbewegen, wenn sich die Maschine nicht auf einer festen, ebenen Fläche befindet.

Kollisionsgefahr



Plattform **NIEMALS** in Position bringen, ohne vorher sicherzustellen, dass der Bereich über der Plattform frei von Hindernissen und anderen Gefahren ist.

Sturzgefahr



NIEMALS auf das obere oder mittlere Gestänge des Plattformgeländers klettern und auch nicht darauf stehen oder sitzen.

EINSATZ DER HOCHARBEITSBÜHNE: Diese Hocharbeitsbühne dient dazu, Personen und Werkzeuge sowie die für die jeweilige Arbeit erforderlichen Materialien zu transportieren. Sie wurde speziell für Reparatur- und Montagearbeiten sowie für Einsatzbereiche konzipiert, die sich oberhalb der Mitarbeiter befinden, sodass die Mitarbeiter nach oben gerichtet arbeiten müssen (z. B. Decken, Kräne, Dachstrukturen, Gebäude etc.). Jede andere Verwendung der Hocharbeitsbühne ist strikt verboten!

DIESE HOCHARBEITSBÜHNE IST NICHT ISOLIERT! Aus diesem Grund muss zwingend ein Sicherheitsabstand zu allen leitfähigen Teilen der elektrischen Ausrüstung eingehalten werden!

Die angegebene zulässige Höchstlast **darf nicht** überschritten werden! Nähere Informationen hierzu finden Sie im Abschnitt "Beschränkungen" auf Seite 4.

Es ist **strikt verboten**, die Hocharbeitsbühne als Hubwerkzeug oder Kran einzusetzen (d. h. um Lasten von unten nach oben oder von oben nach unten zu befördern).

Die für diese Maschine zulässige manuelle Kraft **NIEMALS** überschreiten. Nähere Informationen hierzu finden Sie im Abschnitt "Beschränkungen" auf Seite 4.

Lasten immer gleichmäßig auf der Plattform **VERTEILEN**.

Vor Inbetriebnahme der Maschine **IMMER ZUERST** die Aufstellfläche im Arbeitsbereich auf Gefahren wie Bodenlöcher, ausgelaufene Flüssigkeiten, Bodenerhebungen, Kanten oder Schutt untersuchen und diese umgehen bzw. beseitigen.

Maschine nur auf Oberflächen **IN BETRIEB NEHMEN**, die die zulässigen Radlasten aufnehmen können.

Maschine **NIEMALS** in Betrieb nehmen, wenn die tatsächliche Windgeschwindigkeit höher ist als die Windgeschwindigkeit, für die die Maschine ausgelegt ist. Nähere Informationen hierzu finden Sie im Abschnitt "Beaufort-Skala" auf Seite 4.

IM NOTFALL NOT-AUS-Schalter drücken, um alle strombetriebenen Funktionen zu deaktivieren.

WENN EIN ALARM ERTÖNT, während die Plattform ausgefahren wird, Plattform **ANHALTEN** und vorsichtig einfahren (absenken). Maschine auf feste, ebene Oberfläche fahren.

Auf das Schutzgeländer der Plattform zu klettern, auf Gebäuden, Stahl- oder vorgefertigten Betonstrukturen zu stehen oder von der Plattform aus darauf zu klettern etc. **ist verboten!**

Das Schwingtor oder andere Komponenten des Schutzgeländers zu demontieren **ist verboten!** Vergewissern Sie sich immer, dass das Schwingtor geschlossen und sicher verriegelt ist!

Es ist verboten, das Schwingtor geöffnet zu halten (z. B. mit Befestigungsgurten), wenn die Arbeitsplattform ausgefahren wird!

Die Höhe oder Reichweite der Plattform durch Anbringen von Leitern, Gerüsten oder ähnlichen Vorrichtungen zu vergrößern **ist verboten!**

IMMER ZUERST die Hubvorrichtung blockieren, bevor bei ausgefahrener Plattform Wartungs- oder Instandhaltungsarbeiten an der Maschine durchgeführt werden.

Maschine vor jedem Gebrauch sorgfältig auf Risse an Schweißstellen, lose oder fehlende Beschläge, Leckagen in der Hydraulikvorrichtung, gelöste Kabelverbindungen und beschädigte Kabel oder Schläuche **UNTERSUCHEN**.

Vor Gebrauch **SICHERSTELLEN**, dass alle Bezeichnungsschilder ordnungsgemäß angebracht und vollständig lesbar sind.

NIEMALS eine Maschine benutzen, die beschädigt ist, nicht ordnungsgemäß funktioniert oder deren Bezeichnungsschilder Beschädigungen aufweisen oder sogar ganz fehlen.

Sicherheitseinrichtungen zu umgehen **ist verboten** und stellt eine Gefahr für alle Personen dar, die sich auf der Hocharbeitsbühne und in deren Arbeitsbereich befinden.

Batterien **NIEMALS** in der Nähe von Funkenquellen oder offenen Flammen aufladen. Beim Aufladen von Batterien wird explosives Wasserstoffgas freigesetzt.

Änderungen an der Hocharbeitsbühne **sind verboten** bzw. nur mit ausdrücklicher Genehmigung von *UpRight* zulässig.

NACH GEBRAUCH ist die Hocharbeitsbühne gegen unbefugten Gebrauch durch Dritte zu sichern. Hierzu müssen beide Schlüsselschalter auf "Aus" gestellt und die Schlüssel abgezogen werden.

INHALT

Einführung	3
Allgemeine Beschreibung	3
Beschränkungen	4
Tragfähigkeit der Plattform	4
Manuelle Kraft	4
Beaufort-Skala	4
Überlastalarm	4
Bedienelemente und Anzeigen	5
Sicherheitsprüfung vor Inbetriebnahme	6
Überprüfung der Systemfunktionen	7
Bedienung	8
Plattformverlängerung	8
Fahren mit eingefahrener Plattform	8
Lenken	8
Ausfahren der Plattform	8
Fahren mit ausgefahrener Plattform	9
Einfahren der Plattform	9
Notfallabsenkung	9
X26	9
X32	9
Absenken des Schutzgeländers, X26	10
Absenken	10
Anheben	10
Einklappen des Schutzgeländers, X32	11
Einklappen	11
Ausklappen	11
Schleppen oder Anheben	12
Lösen der Parkbremse	12
Nach dem täglichen Gebrauch	12
Betriebsstundenzähler	12
Transport der Arbeitsbühne	13
Vorbereitung	13
Anheben per Kran	13
Per Gabelstapler	13
Fahren oder Heben auf einen LKW oder Anhänger	13
Instandhaltung	14
Blockieren der Hubvorrichtung	14
Installation der Scherenverstrebung	14
Verstauen der Scherenverstrebung	14
Instandhaltung der Batterie	15
Aufladen der Batterien	15
Inspektions- und Instandhaltungsplan	16
Checkliste der täglichen präventiven Instandhaltungsmaßnahmen	16
Bezeichnungsschilder	18
Technische Daten	20

EINFÜHRUNG

Dieses Handbuch beschreibt Einsatz und Bedienung der selbstfahrenden Arbeitsbühnen der X 26-32.
Das Handbuch muss immer bei der Maschine aufbewahrt werden.

ALLGEMEINE BESCHREIBUNG

! W A R N U N G !

Hocharbeitsbühne **NICHT** ohne korrekt montiertes und angebrachtes Schutzgeländer verwenden.

1. Plattform
2. Hubvorrichtung
3. Fahrwerk
4. Leistungsmodul
5. Steuermodul
6. Plattform-Bedienelemente
7. Handbuchfach
8. Fahrwerk-Bedienelemente
9. Behälter für Hydraulikflüssigkeit
10. Batterien

Abbildung 1: X 26-32

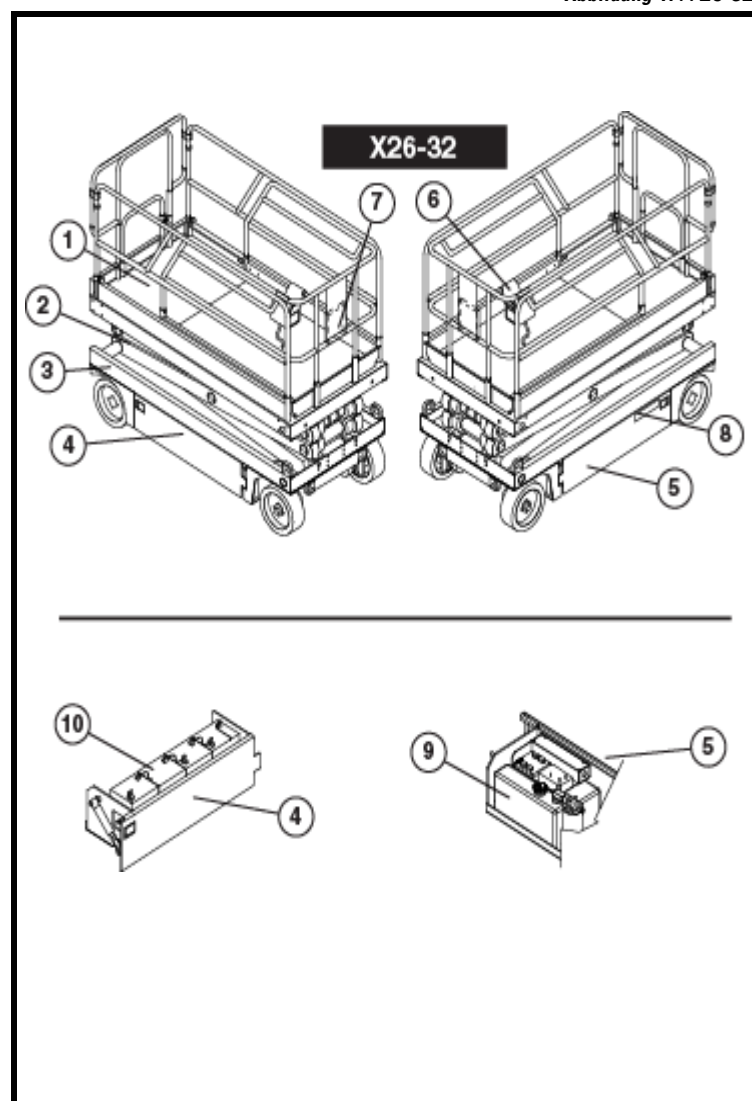

BESCHRÄNKUNGEN

Bei ausgefahrener Plattform kann die Maschine nur im Schleichgang gefahren werden.

Die Arbeitsplattform kann nur auf festen, ebenen Oberflächen ausgefahren werden.



Die Hubfunktion darf **NUR** verwendet werden, wenn die Hocharbeitsbühne nivelliert ist und auf einer festen Oberfläche steht.

Die Hocharbeitsbühne ist **NICHT** dafür ausgelegt, auf unebenem, grobem oder weichem Gelände gefahren zu werden.

TRAGFÄHIGKEIT DER PLATTFORM

Die maximale Tragfähigkeit der MASCHINE, einschließlich Personen, hängt vom Modell und verschiedenen Optionen ab; Sie finden eine entsprechende Liste im Abschnitt "" auf Seite 19.



Maximale Tragfähigkeit der Plattform oder maximal zulässige Personenzahl für diese Maschine **NICHT** überschreiten.

MANUELLE KRAFT

Unter manueller Kraft versteht man die Kraft, die die Personen auf der Plattform auf Objekte wie Wände oder andere Strukturen außerhalb der Arbeitsplattform ausüben.

Die maximal zulässige manuelle Kraft ist auf 200 N (45 lbs.) pro Person beschränkt, d. h. maximal 400 N (90 lbs.), wenn sich zwei oder mehr Personen auf der Plattform befinden.



Die für diese Maschine maximal zulässige manuelle Kraft **NICHT** überschreiten.

BEAUFORT-SKALA

Niemals die Maschine in Betrieb nehmen, wenn die Windgeschwindigkeit mehr als 25 km/h (15 mph) [Beaufort-Skala 4] beträgt.

BEAUFORT-WERT	WINDGESCHWINDIGKEIT				BODEN-/UMGEBUNGSBEDINGUNGEN
	m/s	km/h	ft/s	mph	
3	3,4-5,4	12,25-19,4	11,5-17,75	7,5-12,0	Papier und dünne Zweige bewegen sich, Fahnen wehen.
4	5,4-8,0	19,4-28,8	17,75-26,25	12,0-18	Staub und Papier wird aufgewirbelt und kleine Zweige schaukeln.
5	8,0-10,8	28,8-38,9	26,25-35,5	18-24,25	Sträucher mit Blättern beginnen zu schaukeln. In Teichen, Sümpfen oder anderen Gewässern erscheinen Wellenkämme.
6	10,8-13,9	38,9-50,0	35,5-45,5	24,5-31	Zweige und Äste von Bäumen bewegen sich. Stromleitungen pfeifen. Regenschirme können nur mit Mühe geöffnet werden.
7	13,9-17,2	50,0-61,9	45,5-56,5	31,0-38,5	Ganze Bäume schwanken. Es ist schwierig, gegen den Wind zu gehen.

ÜBERLASTALARM

Wenn eine Last angehoben wird, die 90 % der Nennlast ausmacht, erscheint im digitalen Display des Bedienpultes an der Plattform der Fehlercode "03". Befindet sich im Fahrkorb eine Last, die höher als die Nennlast ist, werden alle Maschinenfunktionen blockiert und eine akustische Warnung ertönt. Damit der normale Betrieb wieder aufgenommen werden kann, muss die Last im Fahrkorb verringert werden, sodass sie gleich oder niedriger als die Nennlast ist, und die Stromzufuhr zur Maschine muss aus- und wieder eingeschaltet werden. Das Aus- und wieder Einschalten der Stromversorgung kann durch Drücken und anschließendes Lösen des Not-Aus-Tasters erfolgen.



Niemals die Maschine in Betrieb nehmen, wenn sich auf der Arbeitsplattform eine Last befindet, die die angegebene Tragfähigkeit überschreitet.

BEDIENELEMENTE UND ANZEIGEN

Abbildung 2: Bedienelemente und Anzeigen

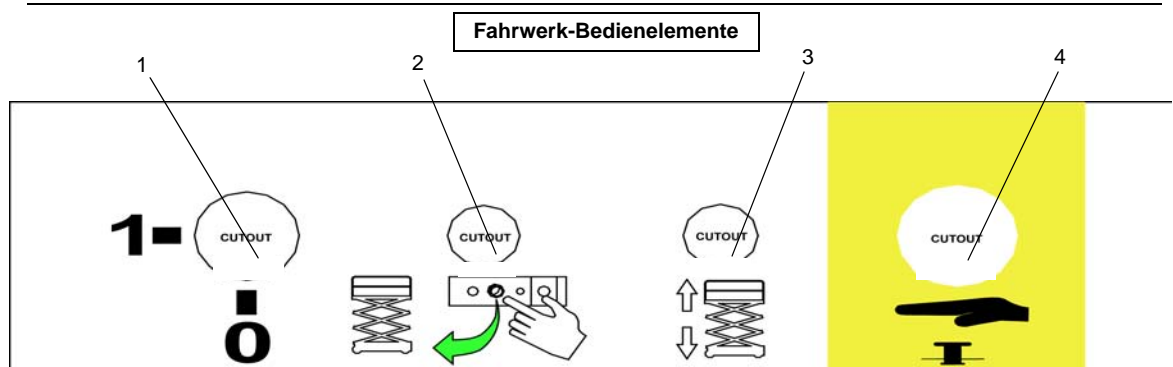
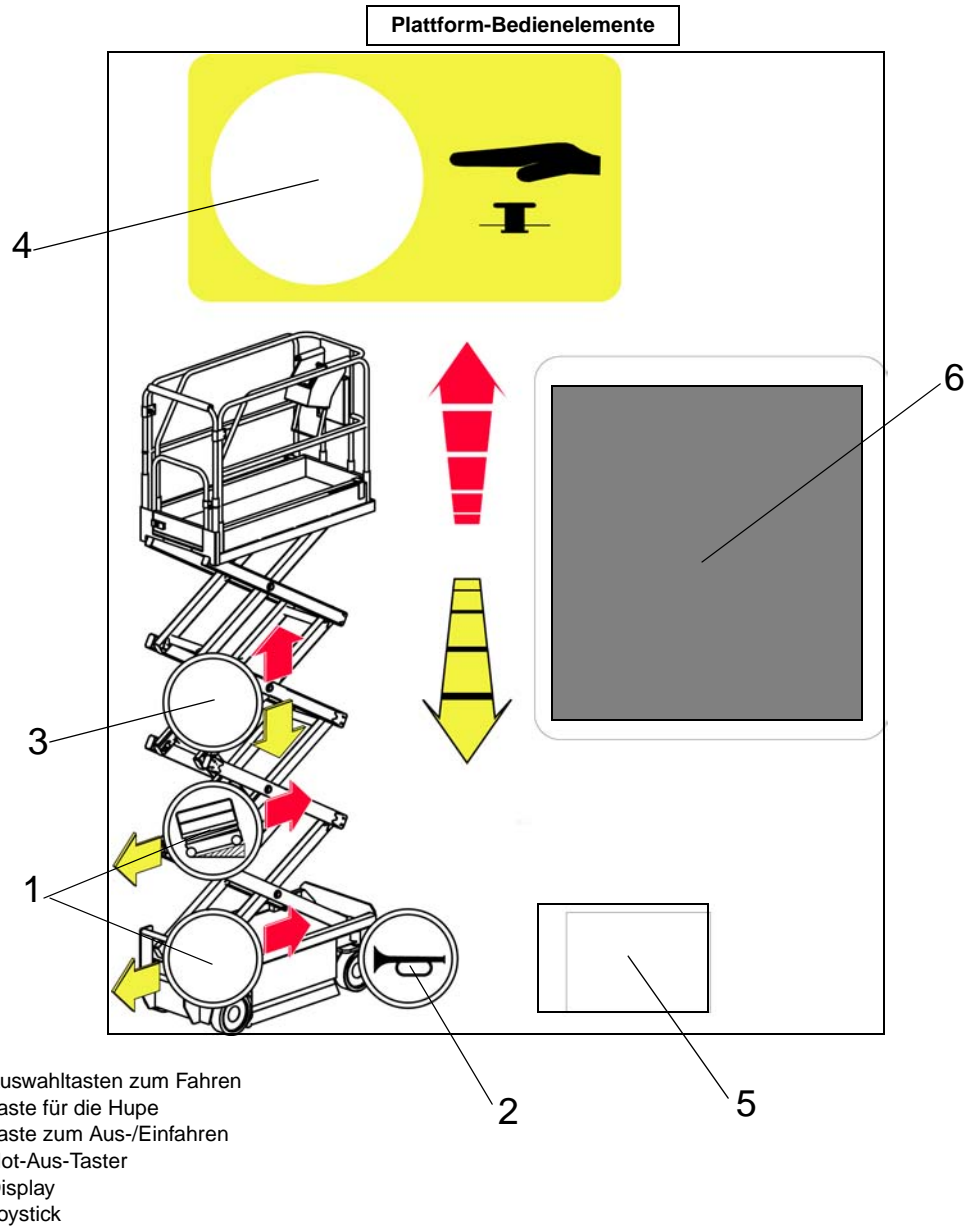

MATERIAL : 250 MICRON VELVET LEXAN

- 1. Schlüsselschalter
- 2. Freigabetaste
- 3. Umschalter (Auf & Ab)
- 4. Not-Aus-Schalter

SICHERHEITSPRÜFUNG VOR INBETRIEBNAHME

HINWEIS: Lesen Sie sich alle Sicherheitsregeln, Betriebsanleitungen, Bezeichnungsschilder und nationalen Sicherheitsanweisungen/-anforderungen sorgfältig durch, stellen Sie sicher, dass Sie sie vollständig verstanden haben und halten Sie sie ein. Gehen Sie jeden Tag vor Inbetriebnahme der Maschine wie folgt vor.

1. Öffnen Sie die Module, und untersuchen Sie sie auf Beschädigungen, Leckagen oder fehlende Teile.

Abbildung 3: Hydraulikbehälter

2. Überprüfen Sie bei vollständig abgesenkter Plattform die Füllstandshöhe der Hydraulikflüssigkeit. Der Hydraulikbehälter befindet sich in der Tür des Steuermoduls. Die Füllstandshöhe der Flüssigkeit muss zwischen den Strichen für MIN und MAX liegen. Füllen Sie bei Bedarf Hydraulikflüssigkeit nach.



3. Stellen Sie sicher, dass die Batterieflüssigkeit die korrekte Füllstandshöhe aufweist.
4. Vergewissern Sie sich, dass die Batterien aufgeladen sind.
5. Vergewissern Sie sich, dass das AC-Verlängerungskabel vom Anschluss auf der Rückseite der Maschine abgezogen wurde.
6. Überprüfen Sie, ob alle Komponenten der Schutzgeländer angebracht und sämtliche Befestigungselemente ordnungsgemäß festgezogen sind.
7. Untersuchen Sie die Maschine sorgfältig auf Risse an Schweißstellen und Schäden an der Struktur, lose oder fehlende Beschläge, Leckagen in der Hydraulikvorrichtung, Beschädigungen am Steuerkabel sowie lose Kabelverbindungen und Radbolzen.

ÜBERPRÜFUNG DER SYSTEMFUNKTIONEN

Die Positionen der verschiedenen Bedienelemente und Anzeigen sehen Sie in Abbildung 2.

! W A R N U N G !

HALTEN SIE AUSREICHENDEN ABSTAND zur Arbeitsplattform, während Sie die nachfolgenden Überprüfungen durchführen.

Untersuchen Sie vor Inbetriebnahme der Hocharbeitsbühne die Aufstellfläche im Arbeitsbereich auf Gefahren wie Bodenlöcher, ausgelaufene Flüssigkeiten, Bodenerhebungen und Schutt.

Prüfen Sie in **ALLE** Richtungen, einschließlich im Bereich über der Arbeitsplattform, ob irgendwelche Hindernisse und elektrische Leitungen vorhanden sind.

Schützen Sie das Kabel des Bedienpultes vor möglichen Beschädigungen, während Sie diese Prüfungen durchführen.

1. Fahren Sie die Maschine ggf. in einen Bereich ohne Hindernisse, um die Hubvorrichtung vollständig auszufahren.
2. Ziehen Sie den Not-Aus-Schalter des Fahrwerks in die Position EIN.
3. Ziehen Sie den Not-Aus-Schalter der Plattform in die Position EIN.
4. Drehen Sie den Schlüsselschalter des Fahrwerks in die Position für EIN, und halten Sie ihn in dieser Position. Drücken Sie den am Fahrwerk befindlichen Schalter zum Aus-/Einfahren in die Position für AUFWÄRTS, und fahren Sie die Arbeitsplattform etwa 2,1 m (7 ft) aus. **BLOCKIEREN SIE DIE HUBVORRICHTUNG WIE AUF SEITE 9 BESCHRIEBEN.**
5. Führen Sie eine Sichtprüfung an Hubvorrichtung, Hubzylinder, Kabeln und Schläuchen durch. Stellen Sie sicher, dass keine Risse an Schweißstellen und Schäden an der Struktur, lose Beschläge, Leckagen in der Hydraulikvorrichtung oder gelösten Kabelverbindungen vorliegen und dass die Maschine fehlerfrei arbeitet. Vergewissern Sie sich, dass keinerlei Teile fehlen oder gelöst sind.
6. Vergewissern Sie sich, dass sich die Stützen des Absenkmechanismus unter der Maschine in Position gedreht haben. **ENTFERNEN SIE DIE SCHERENVERSTREBUNG WIE AUF SEITE 14 BESCHRIEBEN.**
7. Drücken Sie den am Fahrwerk befindlichen Schalter zum Aus-/Einfahren in die Position für AUFWÄRTS, und fahren Sie die Arbeitsplattform vollständig aus.
8. Fahren Sie die Arbeitsplattform anschließend teilweise wieder ein, indem Sie den Fahrwerkschalter zum Aus-/Einfahren in die Position für ABWÄRTS drücken, und überprüfen Sie, ob der akustische Absenkalarm korrekt arbeitet.
9. Öffnen Sie das Ventil zur Notfallabsenkung (siehe Abbildung 5) durch Herausziehen des Knopfes, um zu überprüfen, ob es korrekt arbeitet. Wenn die Plattform eingefahren wird, lassen Sie den Knopf los.
10. Drücken Sie den Not-Aus-Schalter des Fahrwerks, um zu überprüfen, ob er korrekt arbeitet. Alle Maschinenfunktionen sollten jetzt deaktiviert sein. Ziehen Sie den Not-Aus-Schalter am Fahrwerk heraus, um den Betrieb wieder aufzunehmen.
11. Prüfen Sie, ob der Verfahrensweg frei von Hindernissen (Personen, sonstige Hindernisse, Bodenlöcher und ausgelaufene Flüssigkeiten, Bodenerhebungen und Schutt) und eben ist und die Radlasten tragen kann.
12. Besteigen Sie die Plattform, und schließen Sie die Eingangspforte ordnungsgemäß.
13. Besteigen Sie die Plattform, und wählen Sie den Modus FAHREN.

HINWEIS: Verwenden Sie ggf. beide Antriebe (AUF und AB), wenn Sie die folgenden Schritte ausführen.

14. Rasten Sie den Verriegelungsschalter ein, und bewegen Sie den Bedienhebel dabei VORWÄRTS und dann RÜCKWÄRTS, um die Drehzahlregelung zu überprüfen.
15. Drücken Sie den Lenkschalter nach RECHTS, dann nach LINKS, um zu überprüfen, ob die Lenkung ordnungsgemäß funktioniert.
16. Wählen Sie den Modus AUSFAHREN. Greifen Sie den Bedienhebel, während Sie dabei den Verriegelungsschalter einrasten, und schieben Sie ihn nach vorn, um die Bedienelemente zum Ausfahren der Arbeitsplattform zu überprüfen. Fahren Sie die Arbeitsplattform vollständig aus.
17. Ziehen Sie den Bedienhebel zurück. Die Plattform sollte nun einfahren und der akustische Absenkalarm ertönen.
18. Drücken Sie den Not-Aus-Schalter der Plattform, um zu überprüfen, ob er korrekt arbeitet. Alle Maschinenfunktionen sollten jetzt deaktiviert sein. Ziehen Sie den Not-Aus-Schalter der Plattform heraus, um den Betrieb wieder aufzunehmen.

BEDIENUNG

Vor Inbetriebnahme der Hocharbeitsbühne müssen Sie sicherstellen, dass sämtliche vorbereitenden Sicherheitsprüfungen durchgeführt und eventuelle Defekte behoben wurden. **Nehmen Sie niemals eine beschädigte oder nicht ordnungsgemäß arbeitende Maschine in Betrieb.** Der Bediener muss umfassend auf dieser Maschine geschult worden sein.

PLATTFORMVERLÄNGERUNG

1. Besteigen Sie die Plattform, und schließen Sie die Eingangspforte ordnungsgemäß.
2. Drücken Sie den Fußhebel auf der Rückseite der Plattformverlängerung herunter. Schieben Sie die Plattformverlängerung nach vorn, bis der Zapfen im vorderen Anschlag einrastet.
3. Um die Plattformverlängerung wieder einzufahren, drücken Sie den Fußhebel herunter und ziehen die Plattformverlängerung zur Rückseite der Maschine, bis der Zapfen im hinteren Anschlag einrastet.

Abbildung 4: Plattformverlängerung

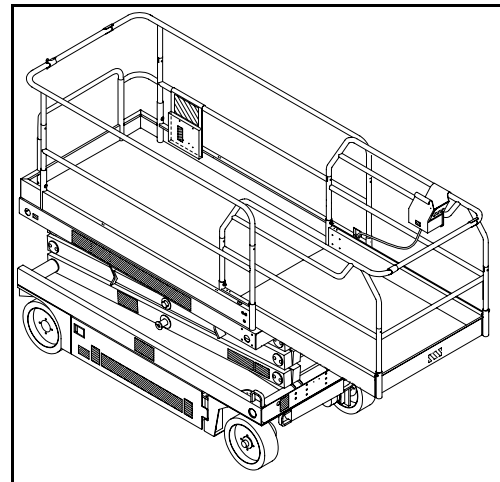

FAHREN MIT EINGEFAHRENER PLATTFORM

1. Prüfen Sie, ob der Fahrweg frei von Hindernissen (Personen, sonstige Hindernisse, Bodenlöcher, ausgelaufene Flüssigkeiten, Bodenerhebungen und Schutt) und eben ist und die Radlasten tragen kann.
2. Vergewissern Sie sich, dass sowohl der Schlüsselschalter des Fahrwerks als auch der Not-Aus-Schalter des Fahrwerks auf EIN stehen (der Not-Aus-Schalter muss herausgezogen sein).
3. Besteigen Sie die Plattform, und schließen Sie die Eingangspforte ordnungsgemäß.
4. Überprüfen Sie den Bereich über, unter und an den Seiten der Plattform.
5. Ziehen Sie den Not-Aus-Schalter der Plattform heraus in die Position EIN.
6. Wählen Sie den Modus FAHREN.

HINWEIS: Wählen Sie – je nach Steigung – zwischen dem Standardantrieb und einem zusätzlichen Drehmoment.

7. Rasten Sie den Verriegelungsschalter ein, und bewegen Sie den Bedienhebel VORWÄRTS oder RÜCKWÄRTS, um in die gewünschte Richtung zu fahren. Die Geschwindigkeit der Maschine hängt davon ab, wie weit der Bedienhebel von der Mittelstellung wegbewegt wird.

LENKEN

1. Drehen Sie den Schalter für Fahren/Ausfahren in die Stellung für FAHREN.
2. Drücken Sie, während Sie den Verriegelungsschalter einrasten, den Schalter für die Lenkung nach RECHTS oder LINKS, um die Räder in die gewünschte Richtung zu lenken. Beobachten Sie beim Manövrieren der Arbeitsplattform die Reifen, um sicherzustellen, dass die Richtung korrekt ist.

HINWEIS: Die Lenkung ist nicht selbstzentrierend. Die Räder müssen mithilfe des Schalters für die Lenkung wieder geradeaus gestellt werden.

AUSFAHREN DER PLATTFORM

1. Wählen Sie eine feste, ebene Oberfläche.
2. Wählen Sie den Modus AUSFAHREN.
3. Schieben Sie, während Sie den Verriegelungsschalter einrasten, den Bedienhebel vorwärts.
4. Wenn die Maschine nicht nivelliert ist, ertönt der Kippalarm; in diesem Fall fährt die Maschine weder die Plattform aus noch lässt sie sich selbst fahren. **Wenn der Kippalarm ertönt, muss die Arbeitsplattform eingefahren (abgesenkt) und die Maschine auf eine feste, ebene Oberfläche gefahren werden, bevor Sie erneut versuchen können, die Arbeitsplattform auszufahren.**

HINWEIS: Die Stützen des Absenkmechanismus klappen beim Ausfahren der Arbeitsplattform automatisch aus und klappen wieder ein, sobald die Plattform komplett eingefahren wurde und die Maschine anfährt.

FAHREN MIT AUSGEFAHRENER PLATTFORM

HINWEIS: Wenn die Arbeitsplattform ausgefahren ist, fährt die Maschine mit gedrosselter Geschwindigkeit.

1. Prüfen Sie, ob der Fahrweg frei von Hindernissen (Personen, sonstige Hindernisse, Bodenlöcher, ausgelaufene Flüssigkeiten, Bodenerhebungen und Schutt) und eben ist und die Radlasten tragen kann.
2. Überprüfen Sie den Bereich über, unter und an den Seiten der Plattform.
3. Wählen Sie den Modus FAHREN.
4. Rasten Sie den Verriegelungsschalter ein, und bewegen Sie den Bedienhebel VORWÄRTS oder RÜCKWÄRTS, um in die gewünschte Richtung zu fahren. Die Geschwindigkeit der Maschine hängt davon ab, wie weit der Bedienhebel von der Mittelstellung wegbewegt wird.
5. Wenn die Maschine nicht nivelliert ist, ertönt der Kippalarm; in diesem Fall fährt die Maschine weder die Plattform aus noch lässt sie sich selbst fahren. **Wenn der Kippalarm ertönt, muss die Arbeitsplattform eingefahren (abgesenkt) und die Maschine auf eine feste, ebene Oberfläche gefahren werden, bevor Sie erneut versuchen können, die Arbeitsplattform auszufahren.**

EINFAHREN DER PLATTFORM

1. Wählen Sie den Modus AUSFAHREN.
2. Überprüfen Sie den Bereich rund um den Plattformsockel, um sicherzustellen, dass keine Personen oder Hindernisse mit der Maschine in Kontakt sind. Rasten Sie den Verriegelungsschalter ein, und ziehen Sie den Bedienhebel zurück, um die Arbeitsplattform einzufahren (abzusenkten).
3. Die Arbeitsplattform stoppt, sobald sie die Höhe den persönlichen Schutzausschnitt erreicht hat. Vergewissern Sie sich, dass rund um die Maschine keine Personen oder Hindernisse mit der Maschine in Kontakt sind. Fahren Sie dann nach einer zeitlichen Verzögerung von vier Sekunden die Arbeitsplattform wie in Schritt 2 beschrieben ein.

NOTFALLABSENKUNG

⚠️ WARNUNG ⚠️

Falls sich die Plattform nicht einfahren lassen sollte, **AUF KEINEN FALL an der Hubvorrichtung herunterklettern.**

Halten Sie Abstand zur Hubvorrichtung, und betätigen Sie den Ventilknopf zur Notfallabsenkung.

X26

Das Ventil zur Notfallabsenkung befindet sich bei den Modellen X26 auf der Rückseite der Maschine, über dem Ladegerät.

1. Öffnen Sie das Ventil zur Notfallabsenkung, indem Sie den Knopf herausziehen und gezogen halten.
2. Zum Schließen lassen Sie den Knopf einfach los. Die Plattform fährt nicht aus, wenn das Ventil zur Notfallabsenkung geöffnet ist.

X32

Der Steuerschalter für die Notabsenkung befindet sich auf der Rückseite der Maschine.

1. Öffnen Sie das Ventil zur Notfallabsenkung, indem Sie den Umschalter herunterdrücken und gedrückt halten.
2. Sobald die Plattform vollständig eingefahren ist, lassen Sie den Umschalter los, um das Ventil wieder zu schließen. Die Plattform fährt nicht aus, wenn das Ventil zur Notfallabsenkung geöffnet ist.

Abbildung 5: Ventil zur Notfallabsenkung

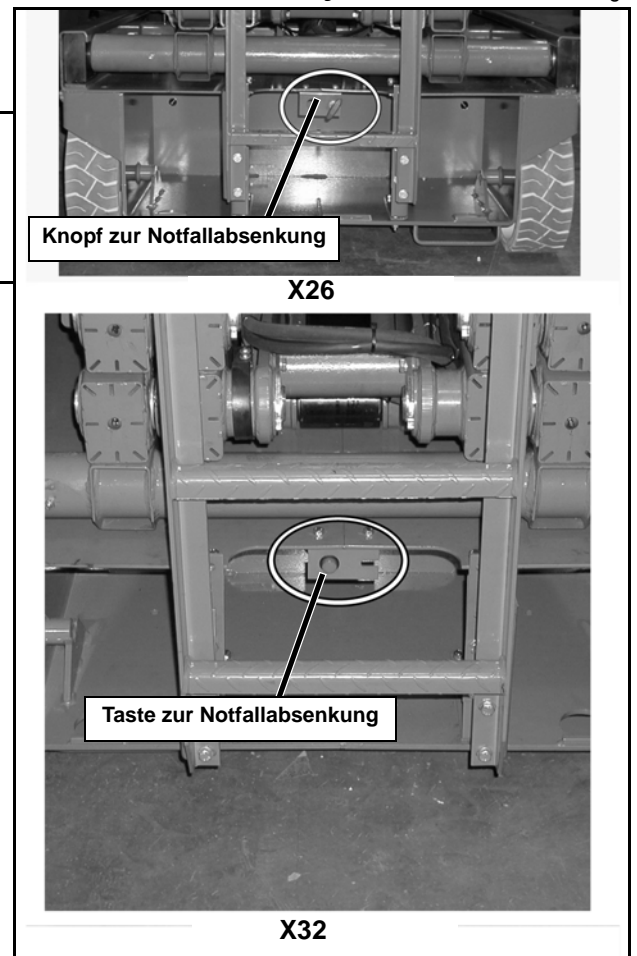

ABSENKEN DES SCHUTZGELÄNDERS, X26

Die hier beschriebene Vorgehensweise gilt nur für das Modell X26 und ist für Fälle gedacht, in denen durch ein standardmäßiges zweiflügeliges Tor gefahren werden muss. **Vor Inbetriebnahme der Maschine muss das Schutzgeländer zuerst wieder in seine korrekte Position gebracht werden.**

ABSENKEN

1. Vergewissern Sie sich, dass die herauschiebbare Plattformverlängerung vollständig eingefahren und der Plattformzapfen verriegelt ist. Platzieren Sie die Plattform-Bedienelemente auf dem Boden der Plattform.
2. Entfernen Sie die Gewindestifte aus den Seitengeländern und dem Geländer der herauschiebbaren Plattformverlängerung, und bewahren Sie sie sicher auf.
3. Senken Sie das Geländer der herauschiebbaren Plattformverlängerung vollständig ab.
4. Senken Sie das rückwärtige Geländer ab, bis es auf den Anschlagschrauben aufliegt.
5. Senken Sie die Seitengeländer vollständig ab.
6. Heben Sie das rückwärtige Geländer an, bis die Haltestifte einrasten. Entfernen Sie die Anschlagschrauben und Muttern aus dem rückwärtigen Geländer, und bewahren Sie sie sicher auf.
7. Ziehen Sie die beiden Haltestifte heraus, und senken Sie das rückwärtige Geländer vollständig ab.

ANHEBEN

1. Heben Sie das rückwärtige Geländer an, bis die Haltestifte einrasten.
2. Bringen Sie die Anschlagschrauben und Muttern am rückwärtigen Geländer an, und ziehen Sie sie mit einem Anzugsmoment von 42 N-m (31 ft. lbs) fest.
3. Ziehen Sie die beiden Haltestifte heraus, und senken Sie das rückwärtige Geländer ab, bis es auf den Anschlagschrauben aufliegt.
4. Heben Sie die Seitengeländer an, bis sie auf gleicher Höhe mit dem rückwärtigen Geländer sind.
 - Bringen Sie die Gewindestifte an.
5. Heben Sie das Geländer der herauschiebbaren Plattformverlängerung an, bis es auf gleicher Höhe mit den Seitengeländern ist.
 - Bringen Sie die Gewindestifte an.
6. Hängen Sie die Steuerung am Geländer der herauschiebbaren Plattformverlängerung ein.
7. Ziehen Sie alle Gewindestifte mit einem Anzugsmoment von 42 N-m (31 ft. lbs) fest.

⚠ W A R N U N G ⚠

Vor Inbetriebnahme der Maschine müssen sich alle Geländer wieder in ihrer korrekten Position befinden und sicher befestigt sein.

EINKLAPPEN DES SCHUTZGELÄNDERS, X32

Die hier beschriebene Vorgehensweise gilt nur für das Modell X32 und ist für Fälle gedacht, in denen durch ein standardmäßiges zweiflügeliges Tor gefahren werden muss. **Vor Inbetriebnahme der Maschine muss das Schutzgeländer zuerst wieder in seine korrekte Position gebracht werden.**

EINKLAPPEN

1. Hängen Sie die Steuerung aus dem Seitengeländer aus, und legen Sie sie auf den Boden der Plattform.
2. Ziehen Sie den Haltestift aus dem vorderen Geländer, und drehen Sie es nach innen ein.
3. Ziehen Sie den Haltestift aus dem rückwärtigen Geländer, und drehen Sie es nach innen ein.
4. Heben Sie alle Geländer an, und klappen Sie sie nach innen ein. Beginnen Sie mit dem Geländer der herauschiebbaren Plattformverlängerung, und fahren Sie dann mit den äußeren Geländern fort.

AUSKLAPPEN

1. Heben Sie jedes Geländer an, setzen Sie es ab, und sichern Sie es in dieser vertikalen Position. Beginnen Sie mit den äußeren Geländern, und fahren Sie dann mit dem Geländer der herauschiebbaren Plattformverlängerung fort.
2. Drehen Sie auf der Vorder- und Rückseite der Plattform jeweils die oberen Geländer nach außen, und sichern Sie sie mithilfe der Haltestifte an den Geländern der gegenüberliegenden Seite.
3. Hängen Sie die Steuerung am Seitengeländer ein.

SCHLEPPEN ODER ANHEBEN

Führen Sie die folgenden Schritte nur durch, wenn die Maschine nicht aus eigener Kraft fährt, aber bewegt werden muss oder wenn sie auf ein Transportfahrzeug gehoben werden soll (siehe "Transport der Arbeitsbühne" auf Seite 13).

VORSICHT

Maschine NIEMALS mit einer Geschwindigkeit von mehr als 0,3 m/s (1 ft./s) schleppen oder anheben. Bei höheren Geschwindigkeiten werden die Antriebskomponenten beschädigt, und die Garantie erlöscht.

! WARNUNG !

Maschine niemals mit einer höheren Geschwindigkeit als 0,3 m/s (1 ft./sec.) schleppen. Arbeitsbühne niemals in Betrieb nehmen, wenn die Parkbremsen gelöst sind. Andernfalls kann es zu schweren Körperverletzungen oder Sachschäden kommen.

NACH DEM TÄGLICHEN GEBRAUCH

1. Vergewissern Sie sich, dass die Plattform vollständig eingefahren (abgesenkt) ist.
2. Parken Sie die Maschine auf einer festen, ebenen Fläche, vorzugsweise abgedeckt und gesichert gegen Vandalismus und unbefugten Betrieb sowie unzugänglich für Kinder.
3. Stellen Sie den Schlüsselschalter am Fahrwerk auf AUS, und ziehen Sie den Schlüssel ab, um einen Betrieb durch unbefugte Dritte zu verhindern.

BETRIEBSSTUNDENZÄHLER

Gehen Sie wie folgt vor, um die Zeitzählerfunktion aufzurufen.

1. Steigen Sie in den Fahrkorb (bei eingeschalteter Maschine).
2. Drücken Sie den Not-Aus-Taster der Plattform.
3. Halten Sie folgende Tasten heruntergedrückt: die Taste für die Hupe und die Taste zum Ausfahren des Auslegers.
4. Halten Sie diese Tasten heruntergedrückt, und drehen Sie nun den Not-Aus-Taster, um die Maschine wieder einzuschalten.
5. In der Anzeige erscheint nun "hr". Durch Drücken der Taste zum Drehen nach rechts werden Ihnen die angesammelten Stunden in zwei Schritten angezeigt. Ein Beispiel: Sie drücken die Taste zum Drehen nach rechts einmal, und es erscheint die Zahl "20"; Sie drücken die Taste ein zweites Mal, und die Zahl "58" wird angezeigt. Wenn Sie die Taste ein drittes Mal herunterdrücken, erscheint "hr" (für "hours" = Stunden). Das bedeutet, dass 2058 Betriebsstunden vergangen sind.

TRANSPORT DER ARBEITSBÜHNE

VORBEREITUNG

1. Fahren Sie die Plattform vollständig ein.
2. Ziehen Sie das negative (-) Batteriekabel von der Batterieklemme ab.
3. Binden Sie die Steuerung am vorderen Geländer fest.
4. Binden Sie die Hubverbindungen am Rahmen fest.

ANHEBEN PER KRAN

1. Befestigen Sie die Gurte nur an den Hebe-/Befestigungsösen des Fahrwerks.
2. Platzieren Sie die Plattform auf dem Transportfahrzeug in Transportposition.
3. Blockieren Sie die Räder mit Bremsklötzen.
4. Sichern Sie die Arbeitsbühne mit Ketten oder Gurten von geeigneter Belastbarkeit am Transportfahrzeug, indem Sie sie an den Hebe-/Befestigungsösen des Fahrwerks anbringen.

Abbildung 6: Sichern Sie die Krangurte.

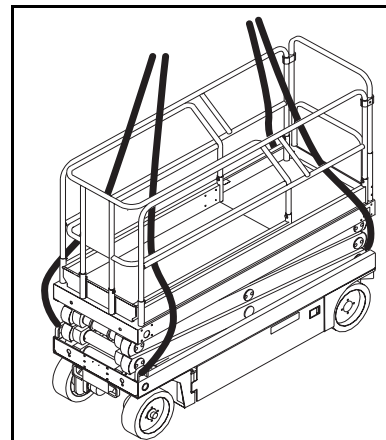

PER GABELSTAPLER



Das Anheben per Gabelstapler darf nur zu Transportzwecken erfolgen.

Bitte lesen Sie in den technischen Daten das Gewicht der Hocharbeitsbühne nach, und stellen Sie sicher, dass der Gabelstapler entsprechend ausgelegt ist, um diese Maschine anzuheben.

Zum Anheben mit einem Gabelstapler sind auf der Rückseite der Maschine Gabeltaschen vorgesehen. Falls erforderlich, kann die Maschine auch von der Seite mit einem Gabelstapler angehoben werden und zwar indem unter den Fahrwerksmodulen angesetzt und die Maschine angehoben wird.

FAHREN ODER HEBEN AUF EINEN LKW ODER ANHÄNGER

HINWEIS: Maschine niemals schneller als 0,3 m/s (1 ft/s) anheben.

1. Bewegen Sie die Maschine auf den LKW oder Anhänger.
 - A. So **fahren** Sie die Maschine auf das Transportfahrzeug:
 - a. Bringen Sie die Arbeitsbühne die Rampe hinauf und in die Transportposition.
 - b. Richten Sie die Räder gerade aus, und schalten Sie die Maschine aus.
 - c. Blockieren Sie die Räder mit Bremsklötzen.
 - B. So **heben** Sie die Maschine auf das Transportfahrzeug:
 - a. Bewegen Sie die Arbeitsbühne auf die Rampe.
 - b. Bringen Sie das Seil der Hebevorrichtung an den Befestigungs-/Hebeösen an.
 - c. Lösen Sie die Parkbremsen (siehe "Schleppen oder Anheben" auf Seite 12).
 - d. Heben Sie die Arbeitsbühne in Transportposition.
 - e. Blockieren Sie die Räder mit Bremsklötzen.
2. Sichern Sie die Arbeitsbühne mit Ketten oder Gurten von geeigneter Belastbarkeit am Transportfahrzeug, indem Sie sie an den Hebe-/Befestigungsösen des Fahrwerks anbringen.

Abbildung 7: Transport der Arbeitsbühne

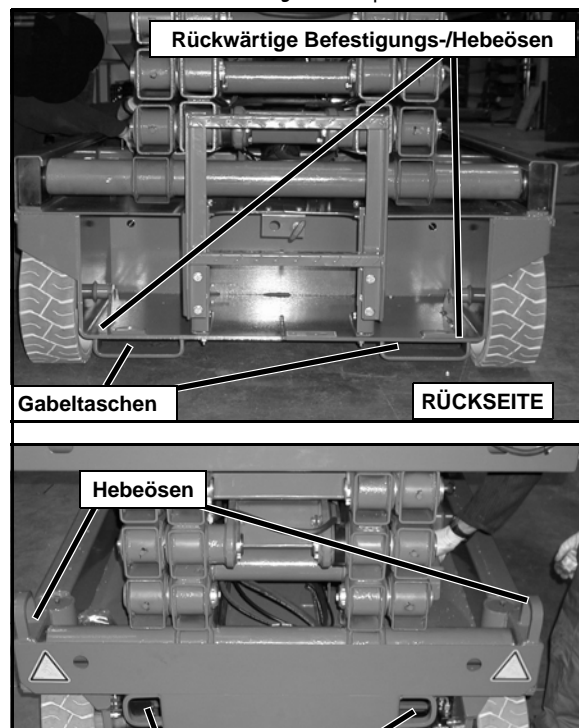

VORSICHT

Achten Sie darauf, die an den Befestigungs-/Hebeösen angebrachten Ketten oder Gurte nicht übermäßig festzuzurren, da dies zu einer Beschädigung der Arbeitsbühne führen kann.

INSTANDHALTUNG

! W A R N U N G !

Immer zuerst die Hubvorrichtung blockieren, bevor bei ausgefahrener Arbeitsplattform irgendwelche Wartungs- oder Instandhaltungsarbeiten an der Maschine durchgeführt werden.

NICHT im Bereich der Hubvorrichtung stehen, während die Verstrebung ausgeklappt oder eingefahren wird.

BLOCKIEREN DER HUBVORRICHTUNG

INSTALLATION DER SCHERENVERSTREBUNG

1. Parken Sie die Arbeitsbühne auf einer festen, ebenen Oberfläche.
2. Ziehen Sie den Not-Aus-Schalter des Fahrwerks in die Position EIN.
3. Ziehen Sie den Not-Aus-Schalter der Plattform in die Position EIN.
4. Drehen Sie den Schlüsselschalter des Fahrwerks auf die Stellung für FAHRWERK, und halten Sie ihn in dieser Position.
5. Drücken Sie den Fahrwerkschalter zum Aus-/Einfahren in die Position für AUSFAHREN, um die Plattform soweit auszufahren, bis die Scherenverstrebung in die vertikale Position gedreht werden kann.
6. X26 – Von der Rückseite der Maschine aus: Heben Sie die Scherenverstrebung aus der verstauten Lage. Drehen Sie sie nach oben und nach außen und dann nach unten, bis sie vertikal unter ihrem Befestigungspunkt hängt.
7. X32 – Von der linken Seite der Maschine aus: Ziehen Sie den Arretierungsstift heraus, der die Verstrebung sichert. Drehen Sie die Scherenverstrebung gegen den Uhrzeigersinn, bis sie sich in vertikaler Position befindet.
8. Senken Sie die Plattform ab, indem Sie den Fahrwerkschalter zum Aus-/Einfahren in die Position für EINFAHREN drücken, und fahren Sie die Plattform schrittweise ein, bis die Scherenverstrebung die Plattform stützt.

Abbildung 8: Scherenverstrebung

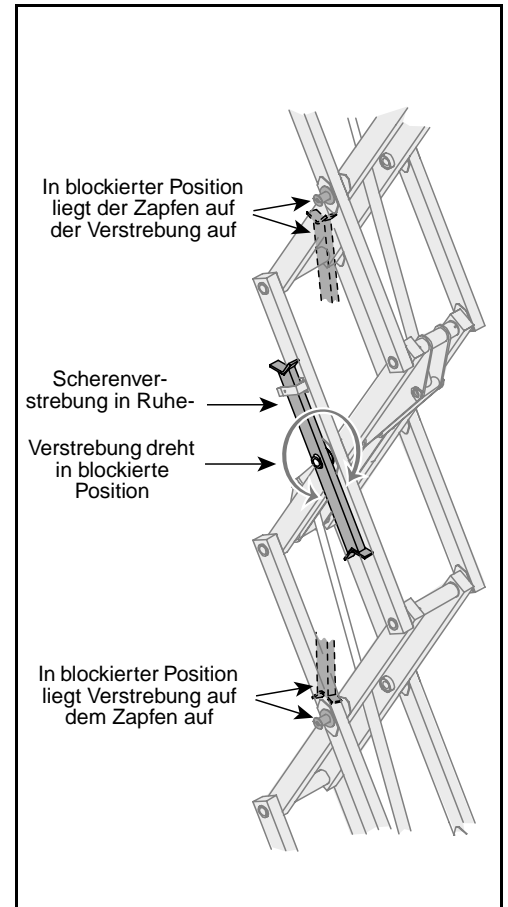

VERSTAUEN DER SCHERENVERSTREBUNG

1. Verwenden Sie die Fahrwerk-Bedienelemente, und fahren Sie die Plattform schrittweise aus, bis die Scherenverstrebung wieder frei liegt.
2. X26 – Drehen Sie die Scherenverstrebung nach außen und nach oben über ihren Befestigungspunkt, bis sie in der verstauten Position ruht.
3. X32 – Drehen Sie die Scherenverstrebung im Uhrzeigersinn, bis der Arretierungsstift einrastet.
4. Senken Sie die Plattform ab, indem Sie den Fahrwerkschalter zum Aus-/Einfahren in die Position für EINFAHREN drücken, um die Plattform vollständig einzufahren.

INSTANDHALTUNG DER BATTERIE

⚠️ WARNUNG ⚠️

Vorsicht! Es besteht die Gefahr, dass es zu explosiven Gasmischungen kommt. Funkenquellen, offene Flammen und rauchende Materialien von den Batterien fern halten.

Beim Arbeiten in der Nähe der Batterien immer eine Schutzbrille tragen.

Die Batterieflüssigkeit ist hoch korrodierend. Verspritzte Batterieflüssigkeit mit sauberem Wasser gründlich wegspülen.

Batterien immer durch Batterien von **UpRight** oder andere vom Hersteller zugelassene Ersatzbatterien mit einem Gewicht von je 26,3 kg (58 lbs.) austauschen.

- Prüfen Sie die Füllstandshöhe der Batterieflüssigkeit täglich - speziell dann, wenn die Arbeitsbühne in einem warmen, trockenen Klima verwendet wird.
- Wenn der Elektrolytpegel weniger als 10 mm ($\frac{3}{8}$ in.) über den Elektroden steht, fügen Sie nur destilliertes Wasser hinzu. Verwenden Sie KEIN Leitungswasser mit hohem Gehalt an Mineralien, da sich dadurch die Batterielebensdauer verkürzt.
- Halten Sie die Anschlussklemmen und Oberseiten der Batterien sauber.
- Hinweise zur Verlängerung der Batterielebensdauer und umfassende Wartungsanleitungen finden Sie im Wartungshandbuch.

AUFLADEN DER BATTERIEN

Laden Sie die Batterien am Ende jeder Arbeitsschicht oder – falls sich die Batterien entladen haben – auch früher auf.

⚠️ WARNUNG ⚠️

Laden Sie die Batterien in einem gut belüfteten Bereich auf.

Laden Sie die Batterien nicht auf, wenn sich die Arbeitsbühne in der Nähe einer Funken- oder Flammenquelle befindet.

Wenn die Batterien nicht sofort nach dem Entladen wieder aufgeladen werden, kann es zu einer dauerhaften Beschädigung der Batterien kommen. Batterieladegerät niemals länger als zwei Tage in Betrieb lassen. Niemals die Kabel von den Batterien abziehen, während das Ladegerät in Betrieb ist.

Ladegerät trocken halten.

Abbildung 9: Batterieladegerät

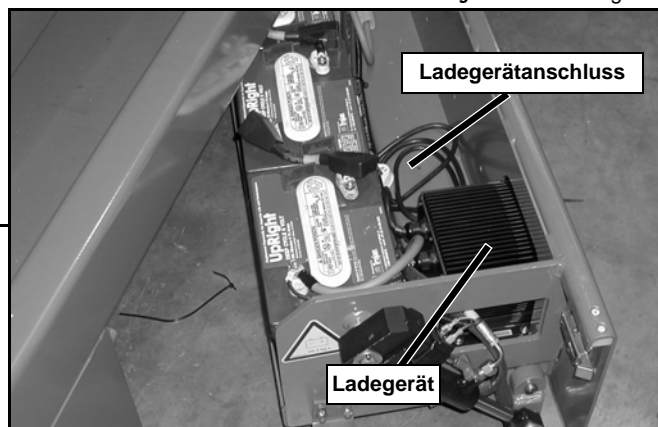

1. Überprüfen Sie die Füllstandshöhe der Batterieflüssigkeit. Wenn die Füllstandshöhe der Batterieflüssigkeit weniger als 10 mm ($\frac{3}{8}$ in.) über den Elektroden steht, fügen Sie nur destilliertes Wasser hinzu.
2. Schließen Sie ein geeignetes Verlängerungskabel an den Ladegerätanschluss in der linken Modultür an. Schließen Sie das Verlängerungskabel an einen ordnungsgemäß geerdeten Anschluss mit der korrekten Spannung und Frequenz an.
3. Das Ladegerät schaltet sich nach einer kurzen Verzögerung automatisch ein. Die LED der Ladeanzeige leuchtet auf. Sobald der Ladezyklus beendet ist, beginnt die LED zu blinken und zeigt damit an, dass sich das Ladegerät noch immer im Instandhaltungsmodus befindet. Lassen Sie das Ladegerät NICHT länger als 48 Stunden eingesteckt, da es andernfalls zu einer dauerhaften Beschädigung der Batterien kommen kann.

HINWEIS: Der Stromkreis des Batterieladegerätes muss mit einem GFI-Anschluss (Ground Fault Interrupt) verwendet werden.

HINWEIS: Maschine NICHT bei eingestecktem Ladegerät in Betrieb nehmen.

INSPEKTIONS- UND INSTANDHALTUNGSPLAN

Die umfassende Inspektion besteht aus regelmäßigen Sicht- und Funktionsprüfungen sowie regelmäßigen kleineren Anpassungen, die eine ordnungsgemäße Leistung sicherstellen. Die tägliche Inspektion verhindert ungewöhnlich starke Abnutzung und verlängert die Lebensdauer aller Systeme. Inspektionen und Instandhaltungsmaßnahmen sollten in den im entsprechenden Plan festgelegten Intervallen durchgeführt werden. Inspektionen und Instandhaltungsmaßnahmen dürfen nur von entsprechend geschultem Personal durchgeführt werden, das mit den mechanischen und elektrischen Abläufen vertraut ist.



Machen Sie sich zuerst mit dem Betrieb der Maschine vertraut, bevor Sie präventive Instandhaltungsmaßnahmen durchführen.

Achten Sie darauf, immer zuerst die Hubvorrichtung zu blockieren, sobald es erforderlich wird, Instandhaltungsmaßnahmen bei ausgefahrener Plattform durchzuführen.

Die Checkliste der täglichen präventiven Instandhaltungsmaßnahmen wurde für die Wartung und Instandhaltung der Maschine aufgestellt. Bitte fotokopieren Sie sich diese Seite, und verwenden Sie diese Checkliste bei der Inspektion der Maschine.

CHECKLISTE DER TÄGLICHEN PRÄVENTIVEN INSTANDHALTUNGSMAßNAHMEN

LEGENDE ZUR INSTANDHALTUNGSTABELLE

J = Ja/Akzeptabel

N = Nein/Nicht akzeptabel

R = Repariert/Akzeptabel

BERICHT ZUR PRÄVENTIVEN INSTANDHALTUNG

Datum: _____

Betreiber: _____

Modellnr.: _____

Seriennr.: _____

Instandhaltung durch: _____

KOMPONENTE	INSPEKTION ODER WARTUNG	J	N	R
Batterie	Elektrolytfüllstand überprüfen.			
	Zustand des Batteriekabels überprüfen.			
Fahrwerk	Schläuche auf Quetschungen oder Reibungspunkte untersuchen.			
	Schweißstellen auf Risse untersuchen.			
Steuerkabel	Das Äußere des Kabels auf Quetschungen, Einklemmungen oder Abnutzung untersuchen.			
Steuerung	Schalter auf korrekten Betrieb überprüfen.			
Antriebsmotoren	Auf korrekten Betrieb und Leckagen überprüfen.			
Hubvorrichtung	Auf Risse in der Struktur untersuchen.			
Notabsenkungssystem	Ventil für Notfallabsenkung betätigen und auf korrekten Betrieb überprüfen.			
Gesamte Maschine	Auf Kollisionsschäden überprüfen und vorhandene Schäden reparieren.			

KOMPONENTE	INSPEKTION ODER WARTUNG	J	N	R
Hydraulikflüssigkeit	Füllstandshöhe der Flüssigkeit überprüfen.			
Hydraulikpumpe	Auf Leckagen am Schlauchanschluss untersuchen.			
Hydrauliksystem	Auf Leckagen untersuchen.			
Bezeichnungsschilder	Untersuchen, ob Bezeichnungsschilder abgenutzt oder unleserlich sind oder komplett fehlen & Schilder austauschen.			
Plattformdeck und Geländer	Schweißstellen auf Risse untersuchen.			
Plattformdeck und Geländer	Zustand des Decks untersuchen.			
Reifen und Räder	Auf Beschädigungen untersuchen.			

NOTIZEN:

BEZEICHNUNGSSCHILDER

Die nachfolgend aufgelisteten Bezeichnungsschilder müssen vor Inbetriebnahme der Arbeitsbühne an der Maschine angebracht und in gutem Zustand sein. Stellen Sie sicher, dass Sie diese Bezeichnungsschilder gelesen und verstanden haben und dass Sie die Angaben darauf einhalten, wenn Sie die Arbeitsbühne in Betrieb nehmen und bedienen.



4 101210-000

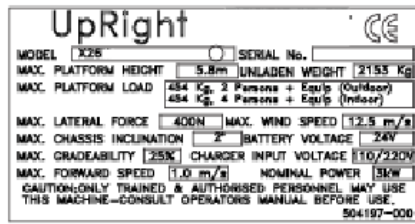

11 504197-000



29 062562-951

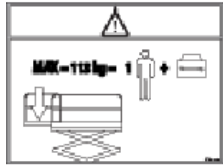

5 066551-950



15 100102-900

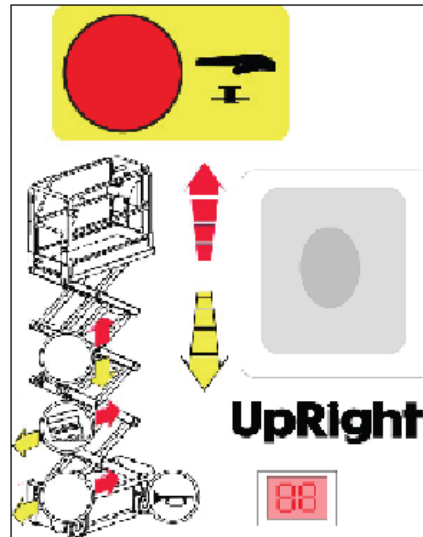

31 X26-32 502486-000

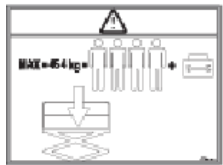

6 X26
066557-957

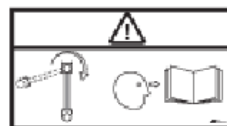

16 X26 066561-900

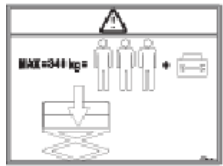

6 X32 066557-950

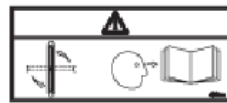

16 X32 066561-902



17 X26 005223-906

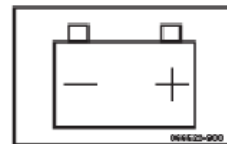

32 066522-900

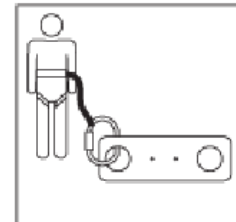

36 068635-001



7 014222-903

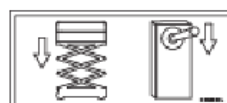

17 X32 005223-908



33 501453-000

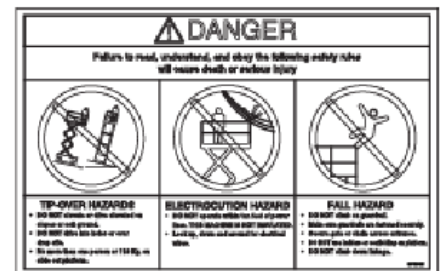

37 067195-001



9 503724-000



20 010076

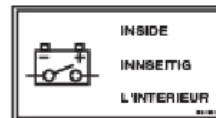

34 503723-000



25 066556-900



10 060197-001

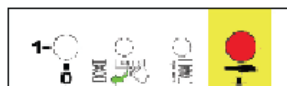

26 503721-000



40 107053-000

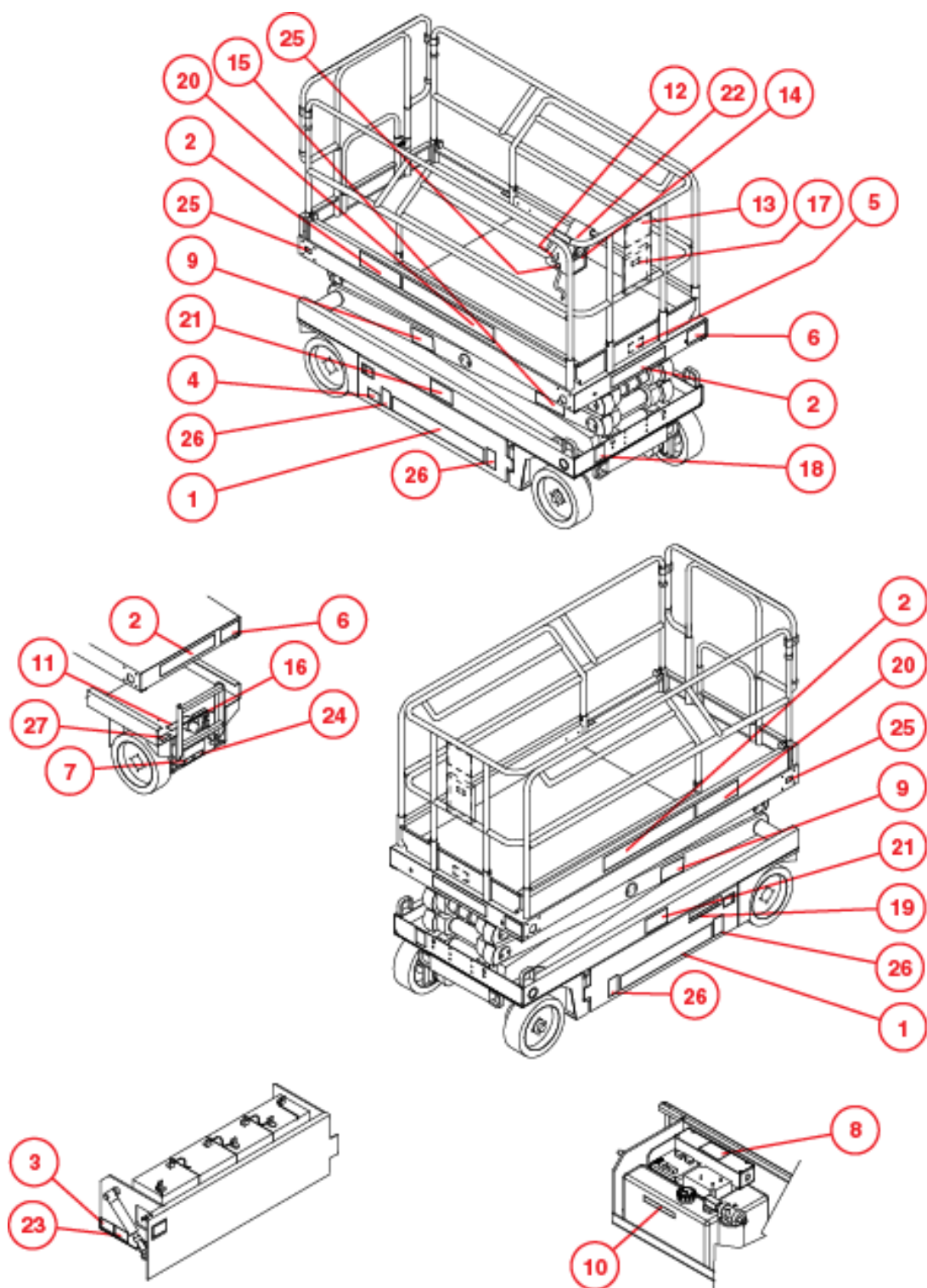

TECHNISCHE DATEN

MERKMAL	X26	X32
Plattformgröße mit Verlängerung	1,17 m x 2,21 m [44.25 in. x 87 in.]	1,17 m x 2,21 m [44 in. x 87 in.]
Max. Tragfähigkeit der Plattform		
Standard	454 kg [1000 lbs.]	340 kg [750 lbs.]
auf der Verlängerung	113 kg [250 lbs.]	113 kg [250 lbs.]
Max. Personenzahl		
Standard (insgesamt)	4 Personen, 2 Personen im Außenbereich	3 Personen
auf der Verlängerung	1 Person	1 Person
Höhe		
Arbeitshöhe	9,93 m [32.58 ft.]	11,6 m [38.1 ft.]
Max. Plattformhöhe	7,93 m [26 ft.]	9,75 m [32 ft.]
Min. Plattformhöhe	1,09 m [43 in.]	1,22 m [48 in.]
Abmessungen		
Gewicht	2153 kg [4747 lbs.]	2486 kg [5481 lbs.]
Gesamtbreite	1,22 m [48 in.]	1,22 m [48 in.]
Gesamthöhe	2,19 m [83.5 in.]	2,32 m [88.5 in.]
Gesamthöhe, Geländer abgesenkt	1,98 m [78 in.]	1,88 m [74 in.]
Gesamtlänge, Verlängerung eingefahren	2,35 m [92.5 in.]	2,35 m [92.5 in.]
Gesamtlänge, Verlängerung ausgefahren	3,26 m [128.5 in.]	3,26 m [128.5 in.]
Fahrhöhe	7,93 m [26 ft.]	9,75 m [32 ft.]
Fahrgeschwindigkeit		
Eingefahrene Plattform	0 bis 3,2 km/h [0 bis 2.0 mph]	
Ausgefahrene Plattform	0 bis 1 km/h [0 bis 0.62 mph]	
Energiequelle	24-V-Batteriesatz (4-220 Ah, 6 V Batterien, Mindestgewicht je 28,12 kg [62 lbs.])	
Motor	24 V, 4 PS, DC-Elektromotor	
Systemspannung	24 V DC	
Batterieladegerät	25 A, 110/220 V AC	
Arbeitszyklus Batterie	25 % für 8 h	
Fassungsvermögen Hydraulikbehälter	15 L [4 US Gallonen]	19 L [5 US Gallonen]
Max. Hydraulikdruck	207 bar [3000 psi]	
Hydraulikflüssigkeit		
Normale Temperatur (>32° F [0° C])	ISO #46	
Tieftemperatur (<32° F [0° C])	ISO #32	
Extreme Temperatur (<0° F [-17° C])	ISO #15	
Hubsystem	Ein einstufiger Hubzylinder	Zwei einstufige Hubzylinder
Hubgeschwindigkeit	Ausfahren, 45 s/ Einfahren 40 s	Ausfahren, 65 s/ Einfahren 40 s
Steuersystem	Bedienhebel (P-Regelung) mit Verriegelungsschalter, Drehschalter für Fahren/Ausfahren und rotem NOT-AUS-Pilztaster	
Antriebssystem	Hydraulikmotoren mit dualem Vorderradantrieb	
Reifen	381 mm [15 in.] Durchmesser, Vollgummi, abriebfest	
Parkbremse	Dual, mit Feder, Lösen per Hydraulik	
Wenderadius	203 mm [8 in.] Innen	
Max. Steigvermögen	12° [22%]	12° [22%]
Radstand	1,9 m [74.75 in.]	
Schutzgeländer	1,02 m [40 in.] Höhe	
Geräuschpegel		

*Änderungen an den technischen Daten ohne vorherige Ankündigung vorbehalten. Wetter mit hohen Temperaturen oder eine starke Beanspruchung der Arbeitsbühne kann sich auf die Leistung der Maschine auswirken.

Umfassende Informationen zu Ersatzteilen und Wartung finden Sie im Wartungshandbuch.

Diese Maschine erfüllt alle Anforderungen der einschlägigen CE- und GS-Maschinenrichtlinien bzw. übertrifft diese sogar.

X 26-32

X26 Serial Numbers 50906 – 53099

X32 Serial Numbers 50322 – 53099

FRANÇAIS

Lors des communications avec **UpRight** pour des informations au sujet de l'entretien ou des pièces, ne pas oublier d'inclure les NUMÉROS DE MODÈLE et de SÉRIE inscrits sur la plaque signalétique. Si la plaque signalétique manque, le NUMÉRO DE SÉRIE est également estampé sur le dessus du châssis, au-dessus de l'axe pivot avant.

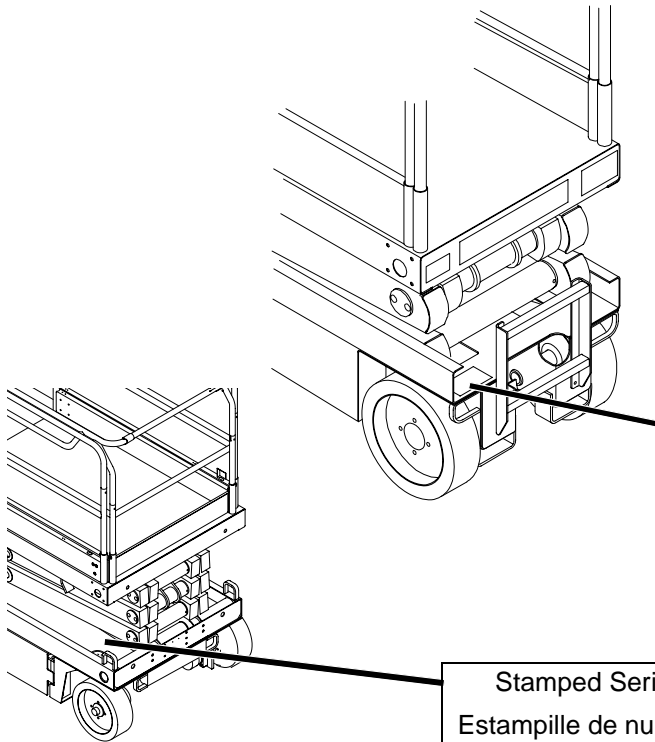

Stamped Serial Number
Estampille de numéro de série
Eingestanzte Seriennummer

UpRight		CE	
MODEL	X26	SERIAL No.	50064
MAX. PLATFORM HEIGHT	7.93M	UNLADEN WEIGHT	2153 Kg
MAX. PLATFORM LOAD	454 Kg, 2 Persons + Equip (Outdoor) 454 Kg, 4 Persons + Equip (Indoor)		
MAX. LATERAL FORCE	400N	MAX. WIND SPEED	12.5 m/s
MAX. CHASSIS INCLINATION	2°	BATTERY VOLTAGE	24V
MAX. GRADEABILITY	25%	CHARGER INPUT VOLTAGE	110/220V
MAX. FORWARD SPEED	1.0 m/s	NOMINAL POWER	3kW
CAUTION: ONLY TRAINED & AUTHORISED PERSONNEL MAY USE THIS MACHINE-CONSULT OPERATORS MANUAL BEFORE USE. THIS MACHINE IS NOT ELECTRICALLY INSULATED.			
			504197-000

UpRight
POWERED ACCESS

www.upright.com

GUIDE DE L'OPÉRATEUR

AVERTISSEMENT

Tout le personnel devra lire soigneusement, comprendre et respecter toutes les règles de sécurité et instructions d'utilisation avant d'utiliser ou d'effectuer des travaux de maintenance sur une plate-forme de travail aérien *UpRight*.

Règles de sécurité

Risque d'électrocution



CETTE MACHINE N'EST PAS ISOLÉE !

Risque de basculement



NE JAMAIS élever la plate-forme ou conduire la machine avec la plate-forme élevée sauf sur une surface ferme et de niveau.

Risque de collision



NE JAMAIS positionner la plate-forme sans vérifier au préalable qu'il n'existe pas d'obstructions ou autres risques au-dessus.

Risque de chute

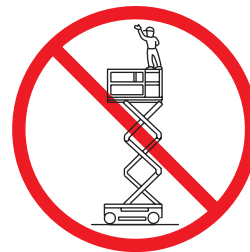

NE JAMAIS grimper, se tenir debout ou assis sur les garde-corps ou la rampe intermédiaire de la plate-forme.

UTILISATION DE LA PLATE-FORME DE TRAVAIL AÉRIEN : Cette plate-forme est destinée à lever le personnel et ses outils ainsi que les matériaux utilisés pour effectuer le travail. Elle est conçue pour les travaux de réparation et de montage situés en hauteur (plafonds, grues, toitures, bâtiments, etc.). Toute autre utilisation de cette plate-forme de travail aérien est interdite !

CETTE PLATE-FORME DE TRAVAIL AÉRIEN N'EST PAS ISOLÉE ! Pour cette raison, il est impératif de maintenir une distance de sécurité entre la plate-forme et les parties sous tension de l'équipement électrique !

Tout dépassement de la charge maximum admissible spécifiée **est interdit !** Voir "Restrictions spéciales" page 4 pour plus de détails.

L'utilisation de cette plate-forme de travail aérien comme outil de levage ou comme grue (levage de charge de dessous vers le haut ou du haut vers le bas) **est interdite !**

NE JAMAIS dépasser la force manuelle autorisée pour cette machine. Voir "Restrictions spéciales" page 4 pour plus de détails.

RÉPARTIR de façon égale toutes les charges sur la plate-forme.

NE JAMAIS utiliser la machine sans avoir auparavant vérifié sur la surface de travail l'absence de trous, dénivellations, bosses, trottoirs ou débris afin de les éviter.

UTILISER la machine uniquement sur des surfaces capables de supporter les charges par roue.

NE JAMAIS utiliser la machine quand la vitesse du vent dépasse la résistance nominale au vent de la machine. Voir "Échelle de Beaufort" page 4 pour plus de détails.

EN CAS D'URGENCE, appuyer sur le bouton d'ARRÊT D'URGENCE pour désactiver toutes les fonctions en action.

SI L'ALARME RETENTIT pendant que la plate-forme est en position haute, ARRÊTER la plate-forme et la descendre avec précaution. Déplacer la machine sur une surface ferme et de niveau.

Escalader le garde-corps de la plate-forme, passer de la plate-forme sur des constructions ou des structures en acier ou béton préfabriqué, etc., **est interdit !**

Le démontage de la porte oscillante ou d'autres composants du garde-corps **est interdit !** Toujours s'assurer que la porte oscillante est fermée et correctement verrouillée !

Il est interdit de maintenir la porte oscillante en position ouverte (maintenue ouverte avec des sangles) quand la plate-forme est levée !

L'extension de la hauteur ou de la portée de la plate-forme en y plaçant des échelles, échafaudages ou dispositifs similaires **est interdite !**

NE JAMAIS effectuer de réparations sur la machine pendant que la plate-forme est levée sans bloquer l'ensemble de levage.

INSPECTER soigneusement la machine pour vérifier l'absence de soudures fissurées, pièces de fixation desserrées ou manquantes, fuites hydrauliques, connexions de câblage desserrées et câbles ou tuyaux endommagés avant toute utilisation.

VÉRIFIER que toutes les étiquettes sont en place et lisibles avant toute utilisation.

NE JAMAIS utiliser une machine endommagée, qui ne fonctionne pas correctement ou dont les étiquettes sont endommagées ou manquantes.

La neutralisation de tout équipement de sécurité **est interdite** et présente un danger pour les personnes se tenant sur la plate-forme de travail et sa zone d'activité.

NE JAMAIS charger les batteries près d'étincelles ou d'une flamme nue. La charge des batteries cause l'émission d'hydrogène explosif.

Les modifications de la plate-forme de travail aérien **sont interdites** ou autorisées seulement après approbation de *UpRight*.

APRÈS UTILISATION, empêcher toute utilisation non autorisée de la plate-forme de travail en coupant le contact aux deux interrupteurs et en retirant la clé.

TABLE DES MATIÈRES

Introduction	3
Description générale	3
Restrictions spéciales	4
Capacité de la plate-forme	4
Force manuelle	4
Échelle de Beaufort	4
Alarme de surcharge de levage	4
Commandes et indicateurs	5
Inspection de sécurité avant utilisation	6
Vérification des fonctions des systèmes	7
Utilisation	8
Extension de la plate-forme	8
Déplacement avec la plate-forme abaissée	8
Direction	8
Élévation de la plate-forme	8
Déplacement avec la plate-forme élevée	9
Abaissement de la plate-forme	9
Abaissement d'urgence	9
X26	9
X32	9
Abaissement des garde-corps, X26	10
Procédure d'abaissement	10
Procédure de levage	10
Garde-corps repliables, X32	11
Procédure de repliage	11
Procédure de dépliage	11
Remorquage ou treuillage	12
Desserrage du frein de stationnement	12
Après utilisation chaque jour	12
Horomètre	12
Transport de la plate-forme de travail	13
Préparation pour expédition	13
Levage avec une grue	13
Par chariot élévateur à fourche	13
Conduite ou treuillage sur un camion ou une remorque	13
Maintenance	14
Blocage de l'ensemble de levage	14
Installation du renfort de ciseaux	14
Rangement du renfort de ciseaux	14
Maintenance des batteries	15
Charge des batteries	15
Programme d'inspection et de maintenance	16
Liste de vérification quotidienne de maintenance préventive	16
Étiquettes	17
Spécifications	19

INTRODUCTION

Le présent manuel couvre l'utilisation des plates-formes automotrices X 26-32. **Il doit être rangé sur la machine en permanence.**

DESCRIPTION GÉNÉRALE

⚠ AVERTISSEMENT ⚠

NE PAS utiliser la plate-forme de maintenance sans les garde-corps correctement montés et en place

1. Plate-forme
2. Ensemble de levage
3. Châssis
4. Module d'alimentation
5. Module de commande
6. Commandes de plate-forme
7. Boîte du manuel
8. Commandes du châssis
9. Réservoir de liquide hydraulique
10. Batteries

Figure 1 : X 26-32

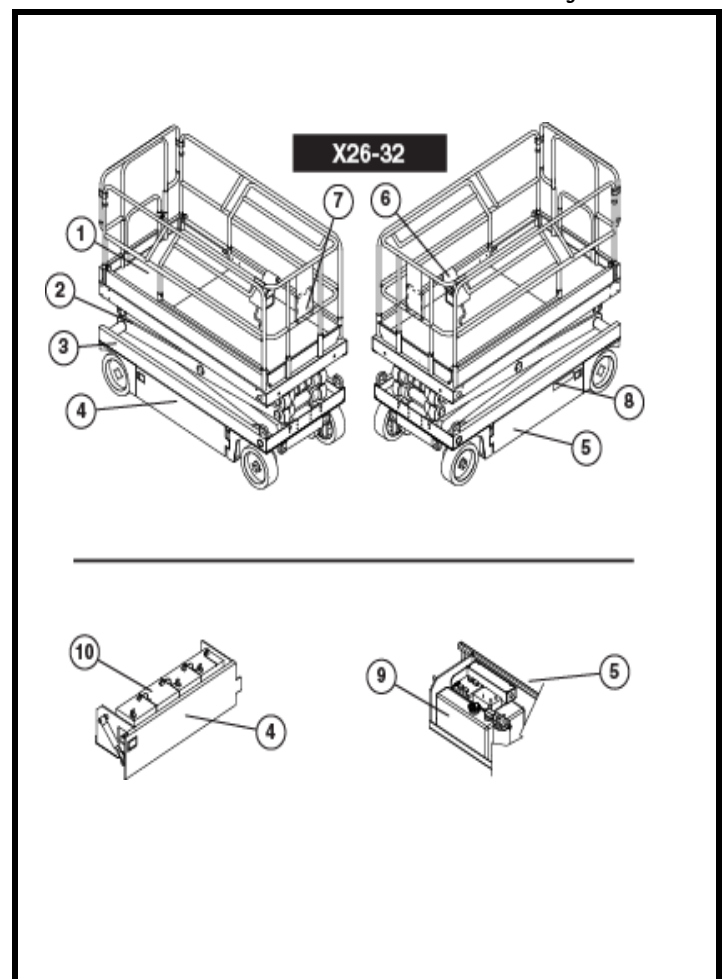

RESTRICTIONS SPÉCIALES

Tout déplacement avec la plate-forme levée est limitée à la gamme de vitesses très lentes.

L'élévation de la plate-forme de travail est limitée uniquement aux surfaces fermes et de niveau.

⚠ DANGER ⚠

La fonction d'élévation sera utilisée **SEULEMENT** quand la plate-forme de travail est de niveau et sur une surface ferme.

La plate-forme de travail **N'EST PAS CONÇUE** pour être conduite sur un terrain inégal, non nivelé ou mou.

CAPACITÉ DE LA PLATE-FORME

La capacité maximale de la MACHINE, y compris les occupants, est déterminée par le modèle et les options et figure dans les "Spécifications" page 20.

⚠ DANGER ⚠

NE PAS dépasser la capacité maximale de la plate-forme ni ses limites d'occupation pour cette machine.

FORCE MANUELLE

La force manuelle est la force appliquée par les occupants aux objets tels que les murs ou autres structures extérieures à la plate-forme de travail.

La force manuelle maximale admissible est limitée à 200 N de force par occupant, avec un maximum de 400 N pour deux occupants.

⚠ DANGER ⚠

NE PAS dépasser la valeur maximale de force manuelle pour cette machine.

ÉCHELLE DE BEAUFORT

Ne jamais utiliser la machine quand la vitesse du vent dépasse 25 km/h [force 4 sur l'échelle de Beaufort].

ÉCHELLE DE BEAUFORT	VITESSE DU VENT				CONDITIONS AU SOL
	m/s	km/h	mi/s	mi/h	
3	3,4-5,4	12,25-19,4	11,5-17,75	7,5-12,0	Les papiers et branches fines bougent ; les drapeaux ondulent.
4	5,4-8,0	19,4-28,8	17,75-26,25	12,0-18	La poussière vole, les papiers tourbillonnent et les petites branches oscillent.
5	8,0-10,8	28,8-38,9	26,25-35,5	18-24,25	Les arbustes portant des feuilles commencent à osciller. On voit les crêtes des vagues dans les mares ou les marais.
6	10,8-13,9	38,9-50,0	35,5-45,5	24,5-31	Les branches des arbres bougent. Les lignes électriques sifflent. Il est difficile d'ouvrir un parapluie.
7	13,9-17,2	50,0-61,9	45,5-56,5	31-38,5	Les arbres oscillent au complet. Il est difficile de marcher face au vent.

ALARME DE SURCHARGE DE LEVAGE

Si une charge équivalente à 90 % d'une charge de travail de sécurité est soulevée, un code de défaut "03" s'inscrit sur l'affichage numérique du boîtier de commande de la plate-forme. Si une charge supérieure à la charge de travail de sécurité est présente dans la plate-forme, toutes les fonctions de la machine deviennent inopérantes et une alarme sonore retentit. Pour revenir au fonctionnement normal, la plate-forme doit supporter une charge inférieure ou égale à la charge de travail admissible et l'alimentation électrique doit coupée puis rétablie en appuyant sur le bouton d'arrêt d'urgence et en le relâchant.

⚠ DANGER ⚠

Ne jamais utiliser la machine avec une charge de la plate-forme supérieure à la capacité nominale.

COMMANDES ET INDICATEURS

Figure 2 : Commandes et indicateurs

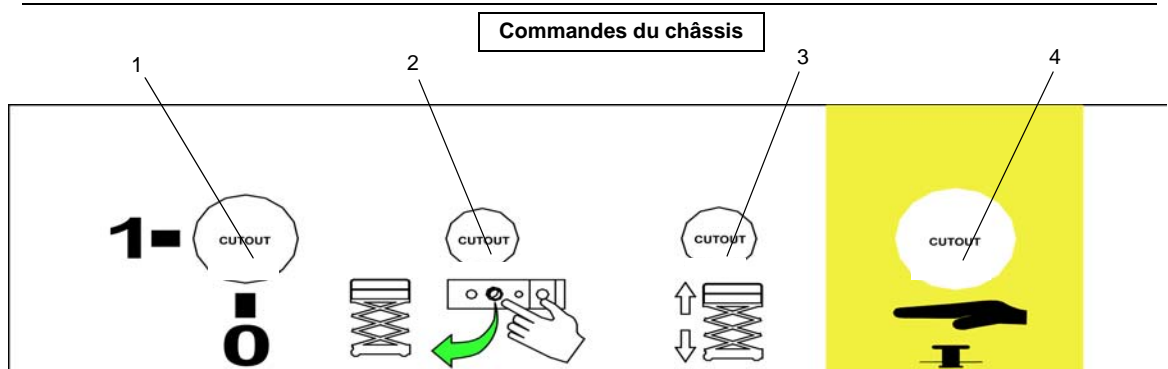
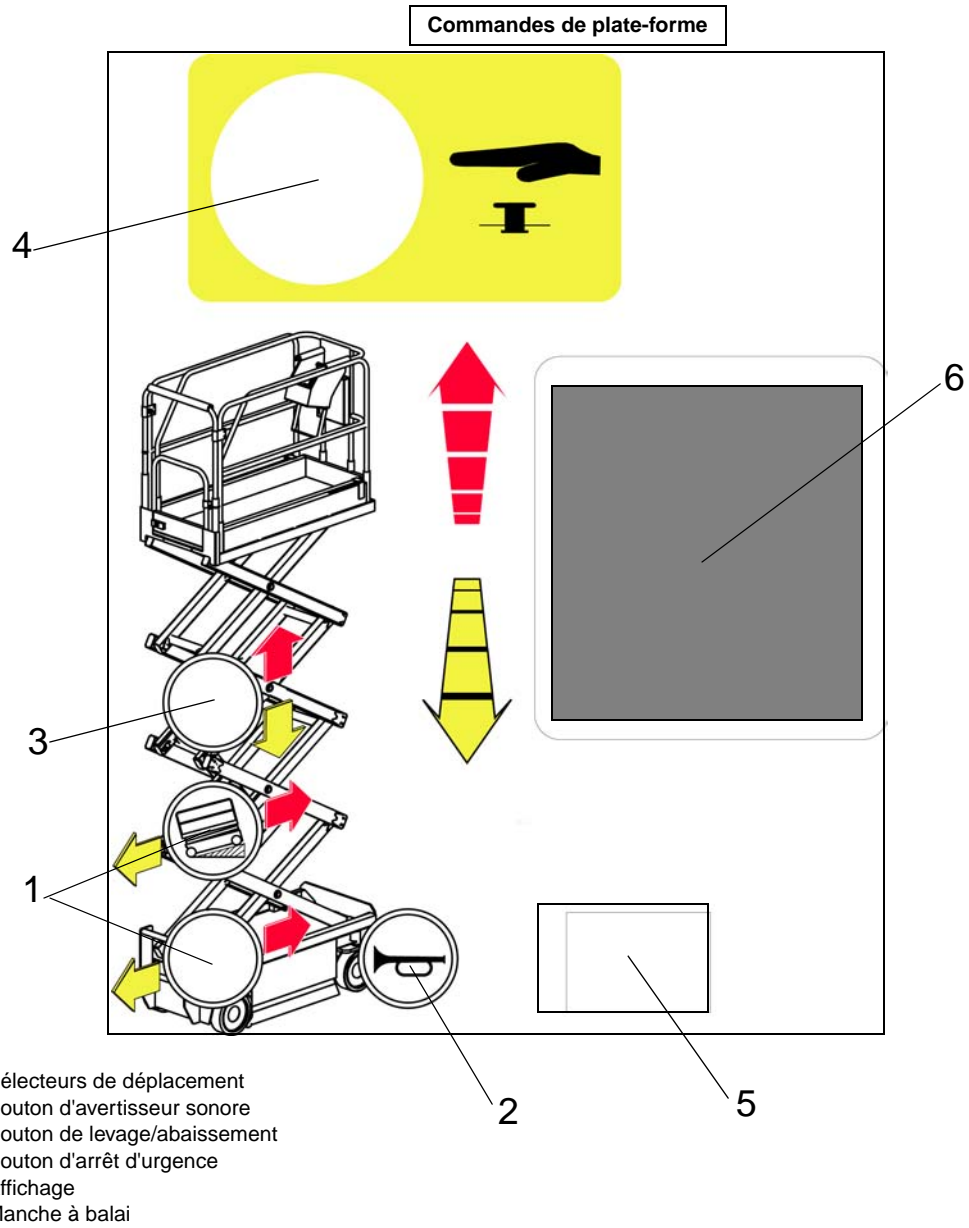

MATERIAL : 250 MICRON VELVET LEXAN

INSPECTION DE SÉCURITÉ AVANT UTILISATION

NOTE : Lire soigneusement, comprendre et respecter toutes les règles de sécurité, instructions d'utilisation, étiquettes et instructions/exigences nationales de sécurité. Chaque jour avant utilisation, exécuter les étapes suivantes.

1. Ouvrir les modules et vérifier l'absence de dommages, de fuites de liquides ou de pièces manquantes.

Figure 3 : Réservoir hydraulique

2. Vérifier le niveau de liquide hydraulique avec la plate-forme complètement abaissée. Le réservoir hydraulique est situé dans la porte du module de commande. Le niveau de liquide doit être situé entre les lignes MIN et MAX. Si nécessaire, ajouter du liquide hydraulique.

3. Vérifier que le niveau de liquide dans les batteries est correct.

4. Vérifier la charge des batteries.

5. Vérifier que la rallonge c.a. a été débranchée de la prise à l'arrière de la machine.

6. Vérifier que tous les garde-corps sont en place et toutes les fixations correctement serrées.

7. Inspecter soigneusement la machine pour vérifier l'absence de soudures fissurées et dommages structurels, pièces de fixation desserrées ou manquantes, fuites hydrauliques, câble de commande endommagé, connexions de câblage et boulons de roue desserrés .

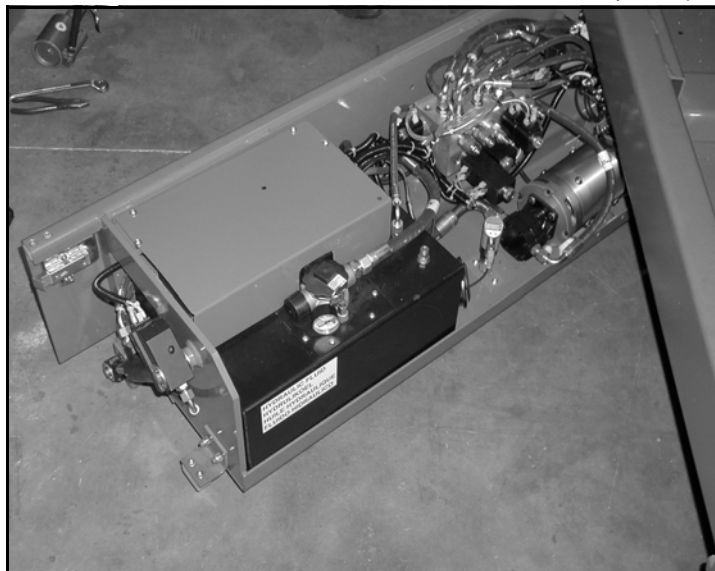

VÉRIFICATION DES FONCTIONS DES SYSTÈMES

Se référer à la Figure 2 pour les emplacements des commandes et indicateurs.

AVERTISSEMENT

SE TENIR À L'ÉCART de la plate-forme de travail pour effectuer les vérifications suivantes.

Avant d'utiliser la plate-forme de travail, vérifier sur la surface de travail l'absence de trous, bosses ou débris.

Vérifier dans **TOUTES** les directions, y compris au-dessus de la plate-forme de travail, l'absence d'obstructions et conducteurs électriques.

Protéger le câble de la console de commande de tout dommage possible en effectuant les vérifications.

1. Si nécessaire, déplacer la machine dans une zone dégagée pour pouvoir élever complètement la plate-forme.
2. Tirer l'interrupteur d'arrêt d'urgence du châssis en position de marche.
3. Tirer l'interrupteur d'arrêt d'urgence de la plate-forme en position de marche.
4. Tourner et maintenir l'interrupteur à clé en position de marche. Pousser le commutateur de levage/abaissement du châssis en position de LEVAGE et lever la plate-forme d'environ 2,1 m (7 pieds).
BLOQUER L'ENSEMBLE DE LEVAGE TEL QUE DÉCRIT À LA PAGE 9.
5. Inspecter visuellement l'ensemble de levage, le vérin de levage, les câbles et tuyaux pour déceler les soudures fissurées et dommages structures, les pièces de fixation desserrées, les fuites de liquide hydraulique, les connexions de câblage desserrées et tout fonctionnement irrégulier. Vérifier l'absence de pièces manquantes ou desserrées.
6. Vérifier que les supports de mécanisme à dépression ont tourné en position sous la machine.
DÉPOSER LE RENFORT DE CISEAUX COMME DÉCRIT page 14.
7. Pousser le commutateur de levage/abaissement en position de LEVAGE et élever complètement la plate-forme.
8. Abaisser partiellement la plate-forme en poussant le commutateur de levage/abaissement du châssis en position d'ABAISSEMENT et vérifier le fonctionnement de l'alarme sonore d'abaissement.
9. Ouvrir la soupape d'abaissement d'urgence (voir Figure 5) en tirant sur le bouton afin de vérifier son fonctionnement. Une fois la plate-forme abaissée, relâcher le bouton.
10. Appuyer sur le bouton d'arrêt d'urgence du châssis pour vérifier son fonctionnement. Toutes les fonctions de la machine devraient être inopérantes. Tirer sur l'interrupteur d'arrêt d'urgence du châssis pour une reprise des fonctions.
11. Vérifier que le trajet ne comporte pas d'obstacles (personnes, obstructions, trous et dénivellations, bosses et débris), est de niveau et capable de supporter les charges par roue.
12. Monter la plate-forme et fermer correctement l'entrée.
13. Monter la plate-forme et sélectionner le mode de DÉPLACEMENT.

NOTE : Utiliser les modes de déplacement RAPIDE et LENT (le cas échéant) pendant l'exécution de l'étape suivante.

14. Tout en engageant le commutateur de verrouillage, déplacer la poignée de commande sur MARCHE AVANT, puis sur MARCHE ARRIÈRE pour vérifier la commande de vitesse.
15. Pousser le commutateur de direction à DROITE, puis à GAUCHE, afin de vérifier la commande de direction.
16. Sélectionner le mode LEVAGE. Saisir la poignée de commande en engageant le commutateur de verrouillage et la pousser vers l'avant pour vérifier les commandes de levage de la plate-forme. Lever complètement la plate-forme.
17. Tirer la poignée de commande vers l'arrière. La plate-forme devrait descendre et on devrait entendre l'alarme sonore de descente.
18. Appuyer sur le bouton d'arrêt d'urgence de la plate-forme pour vérifier son fonctionnement. Toutes les fonctions de la machine devraient être inopérantes. Tirer sur l'interrupteur d'arrêt d'urgence de la plate-forme pour une reprise des fonctions.

UTILISATION

Avant d'utiliser la plate-forme de travail, s'assurer que l'inspection de sécurité avant utilisation a été effectuée et que les défauts ont été corrigés. **Ne jamais utiliser une machine endommagée ou qui fonctionne mal.** L'opérateur doit être parfaitement formé au fonctionnement de la machine.

EXTENSION DE LA PLATE-FORME

1. Monter la plate-forme et fermer correctement l'entrée.
2. Appuyer sur le levier à pied situé à l'arrière de l'extension de plate-forme. Pousser l'extension de plate-forme vers l'avant jusqu'à ce que la goupille s'enclenche dans la butée avant.
3. Pour rentrer l'extension de plate-forme, appuyer sur le levier à pied et tirer l'extension de plate-forme vers l'arrière de la machine jusqu'à ce que la goupille s'enclenche dans la butée arrière.

DÉPLACEMENT AVEC LA PLATE-FORME ABAISSÉE

1. Vérifier que le trajet ne comporte pas d'obstacles (personnes, obstructions, trous et dénivellations, bosses et débris), est de niveau et capable de supporter les charges par roue.
2. Vérifier que l'interrupteur à clé du châssis est tourné sur ON et que l'interrupteur d'arrêt d'urgence est activé (sorti).
3. Monter la plate-forme et fermer correctement l'entrée.
4. Vérifier les dégagements au-dessus, en dessous et sur les côtés de la plate-forme.
5. Tirer l'interrupteur d'arrêt d'urgence de la plate-forme en position de marche.
6. Sélectionner le mode DÉPLACEMENT.

NOTE : Choisir entre le déplacement standard et avec couple supplémentaire en fonction de la pente.

7. Enclencher le commutateur de verrouillage et déplacer la poignée de commande sur MARCHE AVANT ou MARCHE ARRIÈRE pour déplacer la machine dans le sens souhaité (marche avant ou arrière). La vitesse de la machine dépend de la distance entre le point central et la position de la poignée de commande.

DIRECTION

1. Tourner le commutateur de Déplacement/Levage sur DÉPLACEMENT .
2. Tout en enclenchant le commutateur de verrouillage, pousser le commutateur de direction à DROITE ou GAUCHE pour tourner les roues dans la direction souhaitée. Observer les roues pendant la manoeuvre de la plate-forme de travail pour vérifier qu'elles se déplacent dans la bonne direction.

NOTE : La direction n'est pas autocentrée. Il est nécessaire de remettre les roues droites en utilisant le commutateur de direction.

ÉLÉVATION DE LA PLATE-FORME

1. Sélectionner une surface ferme et de niveau.
2. Sélectionner le mode LEVAGE.
3. Tout en engageant le commutateur de verrouillage, pousser la poignée de commande vers l'avant.
4. Si la machine n'est pas de niveau, l'alarme d'inclinaison retentit et la plate-forme ne monte pas et ne se déplace pas. **Si l'alarme d'inclinaison retentit, la plate-forme doit être abaissée et la machine déplacée sur une surface ferme et de niveau avant d'essayer de nouveau de monter la plate-forme.**

NOTE : Les supports de mécanisme à dépression se déploient automatiquement au fur et à mesure que la plate-forme monte et se rétractent après que la plate-forme a été complètement abaissée et a été déplacée.

Figure 4 : Extension de la plate-forme

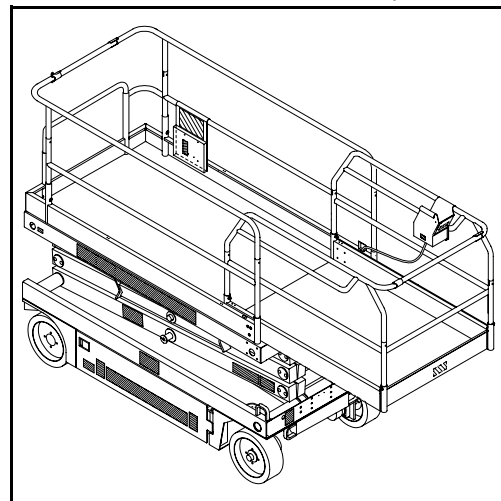

DÉPLACEMENT AVEC LA PLATE-FORME ÉLEVÉE

NOTE : La machine se déplace à vitesse réduite quand la plate-forme est élevée.

1. Vérifier que le trajet ne comporte pas d'obstacles (personnes, obstructions, trous et dénivellations, bosses et débris), est de niveau et capable de supporter les charges par roue.
2. Vérifier les dégagements au-dessus, en dessous et sur les côtés de la plate-forme.
3. Sélectionner le mode DÉPLACEMENT.
4. Enclencher le commutateur de verrouillage et déplacer la poignée de commande sur MARCHE AVANT ou MARCHE ARRIÈRE pour déplacer la machine dans le sens souhaité (marche avant ou arrière). La vitesse de la machine dépend de la distance entre le point central et la position de la poignée de commande.
5. Si la machine n'est pas de niveau, l'alarme d'inclinaison retentit et la plate-forme ne monte pas et ne se déplace pas. **Si l'alarme d'inclinaison retentit, la plate-forme doit être abaissée et la machine déplacée sur une surface ferme et de niveau avant d'essayer de nouveau de monter la plate-forme.**

ABAISSSEMENT DE LA PLATE-FORME

1. Sélectionner le mode LEVAGE.
2. Vérifier autour de la base de la plate-forme pour s'assurer que personne n'est en contact avec la machine. Enclencher le commutateur de verrouillage et tirer la poignée de commande vers l'arrière pour abaisser la plate-forme.
3. La plate-forme s'arrête quand elle atteint la hauteur de découpe de l'équipement de protection individuelle. Vérifier autour de la machine que personne n'est en contact avec celle-ci. Après un délai de quatre secondes, abaisser la plate-forme comme à l'étape 2.

ABAISSSEMENT D'URGENCE

⚠ AVERTISSEMENT ⚠

Si la plate-forme ne s'abaisse pas, NE JAMAIS redescendre de l'appareil de levage.

Se tenir à l'écart de l'ensemble de levage tout en actionnant le bouton de la soupape d'abaissement d'urgence.

X26

La soupape d'abaissement d'urgence pour les modèles X26 est située à l'arrière de la machine, au-dessus du chargeur.

1. Ouvrir la soupape d'abaissement d'urgence en tirant sur le bouton et en le maintenant dans cette position.
2. Pour la fermer, relâcher le bouton. La plate-forme ne monte pas si la soupape d'abaissement d'urgence est ouverte.

X32

Le commutateur de commande d'abaissement d'urgence est situé à l'arrière de la machine.

1. Ouvrir la soupape d'abaissement d'urgence en appuyant sur le commutateur à bascule et en le maintenant enfoncé.
2. Une fois la plate-forme complètement abaissée, relâcher le commutateur à bascule pour fermer la soupape. La plate-forme ne monte pas si la soupape d'abaissement d'urgence est ouverte.

Figure 5 : Soupape d'abaissement d'urgence

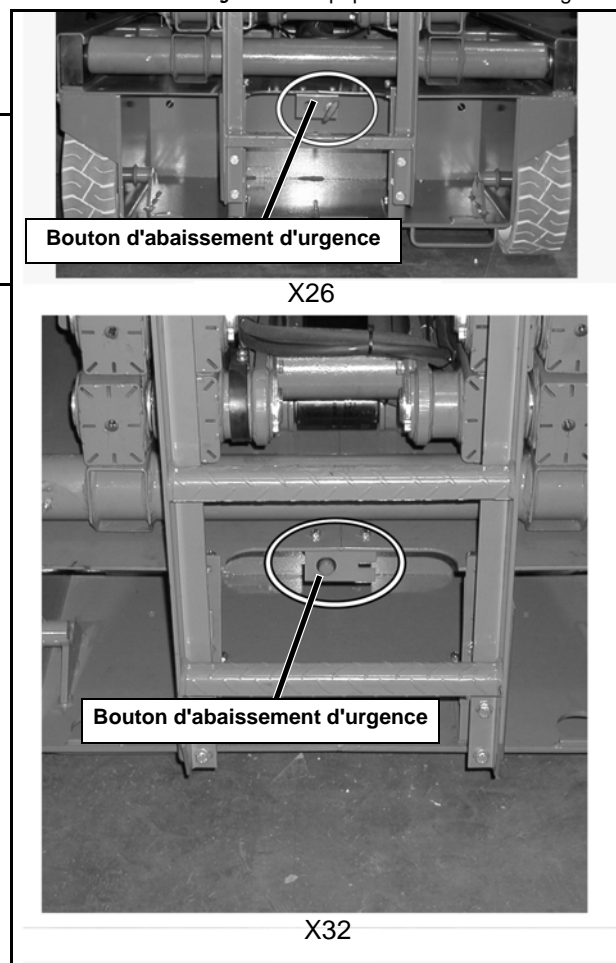

ABAISSMENT DES GARDE-CORPS, X26

Cette procédure s'applique seulement au modèle X26 et a pour but de passer une porte à deux vantaux standard. **Les garde-corps doivent être remis en position normale avant d'utiliser la machine.**

PROCÉDURE D'ABAISSMENT

1. S'assurer que l'extension de plate-forme coulissante est complètement rétractée et que la goupille de plate-forme est verrouillée. Placer les commandes de plate-forme sur le plancher de la plate-forme.
2. Retirer et conserver les vis de fixation des garde-corps latéraux et de plate-forme coulissante.
3. Abaisser complètement le garde-corps de plate-forme coulissante.
4. Abaisser le garde-corps arrière jusqu'à ce qu'il repose sur les vis de butée.
5. Abaisser complètement les garde-corps latéraux.
6. Soulever le garde-corps arrière jusqu'à ce que les goupilles de retenue s'enclenchent. Retirer et conserver les vis de butée et les écrous du garde-corps arrière.
7. Tirer sur les deux goupilles de retenue et abaisser complètement le garde-corps arrière.

PROCÉDURE DE LEVAGE

1. Soulever le garde-corps arrière jusqu'à ce que les goupilles de retenue s'enclenchent.
2. Poser les vis de butée et les écrous sur le garde-corps arrière et les serrer au couple de 42 N-m.
3. Tirer sur les deux goupilles de retenue et abaisser le garde-corps arrière jusqu'à ce qu'il repose sur les vis de butée.
4. Soulever les garde-corps latéraux jusqu'à ce que le haut soit de niveau avec le garde-corps arrière.
 - Poser les vis de fixation
5. Lever garde-corps de plate-forme coulissante jusqu'à ce que le haut soit de niveau avec les garde-corps latéraux.
 - Poser les vis de fixation
6. Accrocher le contrôleur sur le garde-corps de plate-forme coulissante.
7. Serrer toutes les vis de fixation au couple de 42 N-m.

AVERTISSEMENT

Avant d'utiliser la machine, les garde-corps doivent être bien fixés dans leur position correcte.

GARDE-CORPS REPLIABLES, X32

Cette procédure s'applique seulement au modèle X32 et a pour but de passer une porte à deux vantaux standard. **Les garde-corps doivent être remis en position normale avant d'utiliser la machine.**

PROCÉDURE DE REPLIAGE

1. Décrocher le contrôleur du garde-corps latéral et le placer sur le plancher de la plate-forme.
2. Tirer la goupille de retenue du garde-corps avant et le tourner vers l'intérieur.
3. Tirer la goupille de retenue du garde-corps arrière et le tourner vers l'intérieur.
4. En commençant par les garde-corps de plate-forme coulissante, puis les garde-corps extérieurs, soulever chaque garde-corps et le replier vers l'intérieur.

PROCÉDURE DE DÉPLIAGE

1. En commençant par les garde-corps extérieurs, puis les garde-corps de plate-forme coulissante, soulever chaque garde-corps et le laisser descendre, en le fixant en position verticale.
2. Tourner les garde-corps supérieurs avant et arrière et les fixer aux garde-corps latéraux opposés, en utilisant les goupilles de retenue.
3. Accrocher le contrôleur au garde-corps latéral.

REMORQUAGE OU TREUILLAGE

Exécuter la procédure suivante seulement quand la machine ne fonctionne pas avec sa propre alimentation et s'il est nécessaire de la déplacer ou de la treuiller sur un véhicule de transport (Voir "Transport de la plate-forme de travail" page 13.

ATTENTION

NE PAS remorquer ni treuiller la machine à une vitesse supérieure à 0,3 m/s. Des vitesses plus rapides endommageront les composants d'entraînement et annuleront la garantie.

⚠ AVERTISSEMENT ⚠

Ne jamais remorquer à une vitesse supérieur à 0,3 m/s.

Ne jamais utiliser la plate-forme de travail avec les freins de stationnement desserrés. Cela pourrait causer des blessures ou des dommages graves.

APRÈS UTILISATION CHAQUE JOUR

1. S'assurer que la plate-forme est complètement abaissée.
2. Stationner la machine sur une surface ferme et de niveau, de préférence à l'abri, protégée contre les vandales, les enfants et toute utilisation non autorisée.
3. Tourner l'interrupteur à clé du châssis en position d'arrêt et retirer la clé pour empêcher toute utilisation non autorisée.

HOROMÈTRE

Pour accéder à la fonction d'horomètre, suivre les étapes ci-dessous .

1. Monter dans la plate-forme (avec la machine sous tension)
2. Appuyer sur le bouton d'arrêt d'urgence de la plate-forme.
3. Maintenir enfoncés les boutons suivants : Flèche télescopique et levage de flèche supérieure.
4. Tout en maintenant ces boutons, tourner le bouton d'arrêt d'urgence pour rétablir l'alimentation électrique de la machine.
5. La mention "hr" apparaît sur l'affichage ; appuyer sur le bouton tournant de droite fait défiler les heures accumulées deux chiffres à la fois. Par exemple, si le fait d'appuyer une fois sur le bouton tournant de droite affiche "20", la deuxième fois "58", et la troisième fois "hr", le temps de fonctionnement écoulé est de 2 058 heures.

TRANSPORT DE LA PLATE-FORME DE TRAVAIL

PRÉPARATION POUR EXPÉDITION

1. Abaisser complètement la plate-forme.
2. Débrancher le câble négatif (-) de la borne des batteries.
3. Attacher le contrôleur au garde-corps avant.
4. Attacher la tringlerie de levage au châssis.

LEVAGE AVEC UNE GRUE

1. Fixer les sangles uniquement aux tenons de levage/arrimage du châssis.
2. Placer la plate-forme sur le véhicule de transport en position de transport.
3. Caler les roues.
4. Attacher la plate-forme de travail au véhicule de transport avec des chaînes ou des sangles de capacité adaptée et fixées aux tenons de levage/arrimage du châssis.

PAR CHARIOT ÉLÉVATEUR À FOURCHE



Utiliser un chariot élévateur à fourche pour le transport seulement.

Voir les spécifications pour le poids de la plate-forme de travail et vérifier que le chariot élévateur à fourche a une capacité suffisante pour soulever la plate-forme.

Soulever avec un chariot à fourche depuis l'arrière de la machine en utilisant les entrées de fourche prévues. Si nécessaire, la machine peut être soulevée par le côté, en la soulevant sous les modules de châssis.

Figure 7 : Transport de la plate-forme de travail

CONDUITE OU TREUILLAGE SUR UN CAMION OU UNE REMORQUE

NOTE : Ne pas treuiller à une vitesse supérieure à 0,3 m/s.

1. Déplacer la machine sur le camion ou la remorque ;
 - A. Pour **conduire** la machine sur le véhicule de transport :
 - a. Conduire la plate-forme de travail en lui faisant monter la rampe jusqu'à la position de transport.
 - b. Placer les roues droites et arrêter la machine.
 - c. Caler les roues.
 - B. Pour **treuiller** la machine sur le véhicule de transport :
 - a. Faire monter la rampe à la plate-forme de travail.
 - b. Fixer le câble du treuil aux tenons de levage/arrimage.
 - c. Desserrer les freins de stationnement (se reporter à "Remorquage ou treuillage" page 12).
 - d. Treuiller la plate-forme dans sa position de transport
 - e. Caler les roues.
2. Attacher la plate-forme de travail au véhicule de transport avec des chaînes ou des sangles de capacité adaptée et fixées aux tenons de levage/arrimage du châssis.

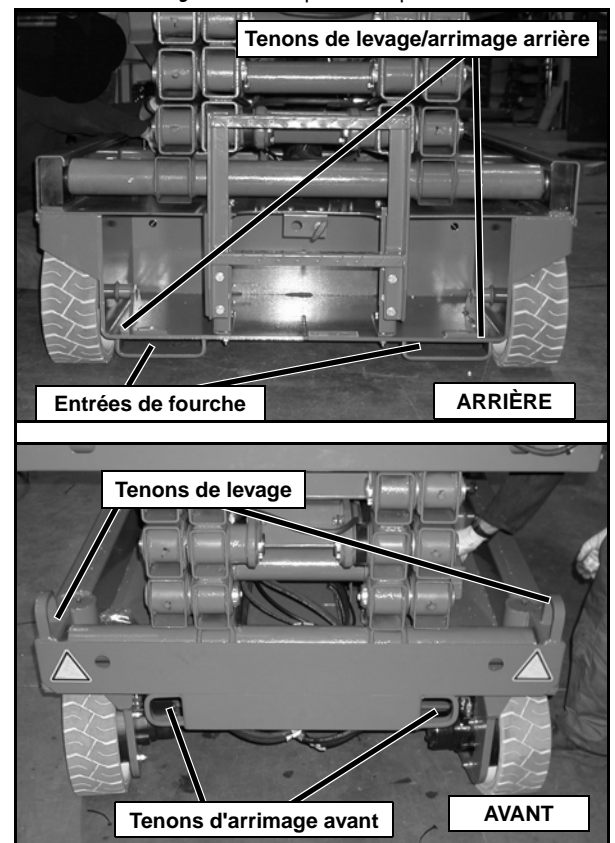

ATTENTION

Le fait de trop serrer les chaînes ou sangles fixées aux tenons de levage/arrimage peut endommager la plate-forme de travail.

MAINTENANCE

⚠ AVERTISSEMENT ⚠

Ne jamais effectuer de réparations pendant que la plate-forme est levée sans bloquer l'ensemble de levage.

NE PAS rester à proximité de l'ensemble de levage pendant le déploiement ou le rangement du renfort.

BLOPAGE DE L'ENSEMBLE DE LEVAGE

INSTALLATION DU RENFORT DE CISEAUX

1. Stationner la plate-forme de travail sur une surface ferme et de niveau.
2. Tirer l'interrupteur d'arrêt d'urgence du châssis en position de marche.
3. Tirer l'interrupteur d'arrêt d'urgence de la plate-forme en position de marche.
4. Tourner et maintenir sur CHÂSSIS l'interrupteur à clé du châssis.
5. Pousser le commutateur de levage/abaissement du châssis à LEVAGE pour monter la plate-forme jusqu'à ce que le renfort de ciseaux puisse être tourné en position verticale.
6. X26 – Depuis l'arrière de la machine, soulever le renfort de ciseaux de sa position repliée. Le tourner vers le haut et l'extérieur, puis vers le bas jusqu'à ce qu'il pende verticalement sous son point de fixation.
7. X32 – Depuis le côté gauche de la machine, tirer la goupille de verrouillage fixant le renfort.. Tourner le renfort de ciseaux dans le sens inverse des aiguilles d'une montre jusqu'à ce qu'il soit en position verticale.
8. Abaisser la plate-forme en poussant le commutateur de levage/abaissement du châssis à ABAISSEMENT et abaisser progressivement la plate-forme jusqu'à ce que le renfort de ciseaux supporte la plate-forme.

Figure 8 : Renfort de ciseaux

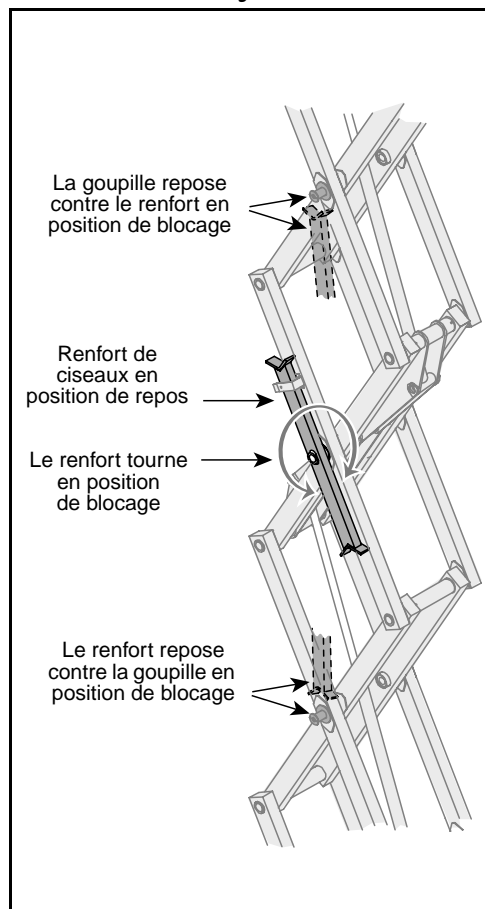

RANGEMENT DU RENFORT DE CISEAUX

1. En utilisant les commandes de châssis, monter progressivement la plate-forme jusqu'à ce que le renfort de ciseaux sont dégagé.
2. X26 – Tourner le renfort de ciseaux vers l'extérieur et vers le haut par dessus son point de montage jusqu'à ce qu'il repose en position repliée.
3. X32 – Tourner le renfort de ciseaux dans le sens des aiguilles d'une montre jusqu'à ce que la goupille de verrouillage s'enclenche.
4. Abaisser la plate-forme en poussant le commutateur de levage/abaissement du châssis à ABAISSEMENT pour abaisser complètement la plate-forme.

MAINTENANCE DES BATTERIES

⚠ AVERTISSEMENT ⚠

Risque de mélange de gaz explosif. Maintenir les étincelles, flammes et cigarettes à l'écart des batteries.

Toujours porter des lunettes de sécurité pour travailler près des batteries.

Le liquide des batteries est hautement corrosif. Rincer soigneusement tout déversement de liquide avec de l'eau propre.

*Toujours remplacer les batteries par des batteries **UpRight** ou des batteries de recharge approuvées par le fabricant et pesant 26,3 kg chacune.*

- Vérifier chaque jour le niveau de liquide de la batterie, en particulier si la plate-forme de travail est utilisée dans un climat chaud et sec.
- Si le niveau de l'électrolyte au-dessus des plaques est inférieur à 10 mm, ajouter de l'eau distillée uniquement. NE PAS ajouter d'eau du robinet ayant une teneur élevée en sels minéraux car cela raccourcira la durée de vie de la batterie.
- Maintenir propres les bornes et les dessus des batteries.
- Se référer au manuel de réparation pour prolonger la durée de vie des batteries et pour des instructions d'entretien complètes.

CHARGE DES BATTERIES

Charger les batteries à la fin de chaque poste de travail ou plus souvent si les batteries sont déchargées.

Figure 9 : Chargeur de batterie

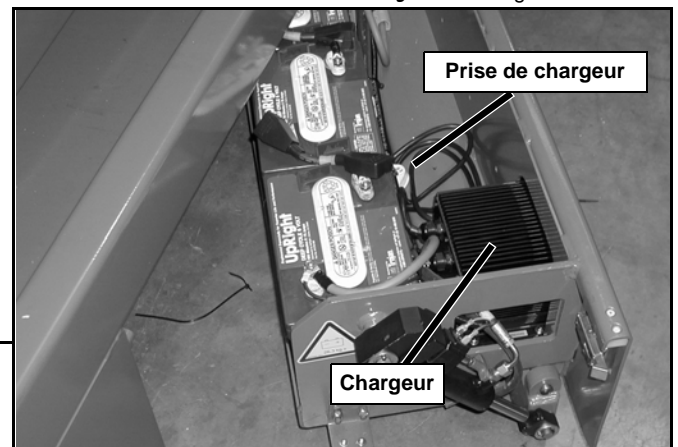

⚠ AVERTISSEMENT ⚠

Charger les batteries dans un endroit bien ventilé.

Ne pas charger les batteries quand la plate-forme de travail se trouve près d'une source d'étincelles ou de flammes.

Les batteries subiront des dommages permanents si elles ne sont pas rechargées immédiatement après avoir été déchargées.

Ne jamais laisser le chargeur de batteries fonctionner pendant plus de deux jours.

Ne jamais débrancher les câbles des batteries pendant que le chargeur fonctionne.

Conserver le chargeur au sec.

1. Vérifier le niveau de liquide des batteries. Si le niveau de l'électrolyte au-dessus des plaques est inférieur à 10 mm, ajouter de l'eau distillée uniquement.
2. Brancher une rallonge appropriée à la prise de sortie du chargeur dans la porte du module de gauche. Brancher la rallonge dans une prise de courant reliée à la terre de tension et de fréquence correctes.
3. Le chargeur se met en marche automatiquement après un court délai. L'indicateur de charge à LED s'allume. À la fin du cycle de charge, la LED clignote, indiquant que le chargeur est en mode de maintenance continue. NE PAS laisser le chargeur branché pendant plus de 48 heures, car cela risque de causer des dommages permanents aux batteries.

NOTE : Le circuit du chargeur de batteries doit être utilisé sur une prise avec interrupteur de défaut à la terre.

NOTE : NE PAS utiliser la machine lorsque le chargeur de batteries est branché.

PROGRAMME D'INSPECTION ET DE MAINTENANCE

L'inspection complète se compose de vérifications visuelles et opérationnelles périodiques, associées à des réglages périodiques mineurs assurant un fonctionnement correct. Une inspection quotidienne évitera toute usure anormale et prolongera la durée de vie de tous les systèmes. Le programme d'inspection et de maintenance doit être exécuté aux intervalles indiqués. L'inspection et la maintenance doivent être effectuées par du personnel ayant reçu une formation et connaissant bien les procédures mécaniques et électriques.

⚠ AVERTISSEMENT ⚠

Avant d'effectuer la maintenance préventive, il est bon de se familiariser avec le fonctionnement de la machine.

Toujours bloquer l'ensemble de levage lorsqu'il est nécessaire d'effectuer la maintenance avec la plate-forme en position haute.

La liste de vérification quotidienne de maintenance préventive a été conçue pour l'entretien et la maintenance de la machine. Photocopier cette page et utiliser la liste de vérification pour l'inspection de la machine.

LISTE DE VÉRIFICATION QUOTIDIENNE DE MAINTENANCE PRÉVENTIVE

LÉGENDE DU TABLEAU DE MAINTENANCE RAPPORT DE MAINTENANCE PRÉVENTIVE

O = Oui/Acceptable

N = Non/Inacceptable

R = Réparé/Acceptable

Date : _____

Propriétaire : _____

N° de modèle : _____

N° de série : _____

Entretenu par : _____

COMPOSANT	INSPECTION OU SERVICES	O	N	R
Batterie	Vérifier le niveau d'électrolyte.			
	Vérifier l'état des câbles de batterie.			
Châssis	Vérifier l'absence de pincements ou de points de frottement sur les tuyaux.			
	Vérifier l'absence de fissures au niveau des soudures.			
Câble de commande	Vérifier à l'extérieur du câble l'absence de traces de pincement, torsion ou usure.			
Contrôleur	Vérifier le fonctionnement des commutateurs.			
Moteurs d'entraînement	Vérifier le fonctionnement et l'absence de fuites.			
Ensemble de levage	Vérifier l'absence de fissures structurelles.			
Système d'abaissement d'urgence	Actionner la soupape d'abaissement d'urgence et vérifier son fonctionnement.			
Unité totale	Vérifier l'absence de dommages causés par des collisions et les réparer.			

COMPOSANT	INSPECTION OU SERVICES	O	N	R
Liquide hydraulique	Vérifier le niveau de liquide.			
Pompe hydraulique	Vérifier l'absence de fuites aux raccords de tuyaux.			
Système hydraulique	Vérifier l'absence de fuites.			
Étiquettes	Vérifier que les étiquettes ne soient pas décollées, manquantes ou illisibles ; les remplacer le cas échéant.			
Plancher de plate-forme et garde-corps	Vérifier l'absence de fissures au niveau des soudures.			
Plancher de plate-forme et garde-corps	Vérifier l'état du plancher.			
Pneus et roues	Vérifier l'absence de dommages.			

NOTES :

ÉTIQUETTES

Ces étiquettes doivent être présentes et en bon état avant d'utiliser la plate-forme de travail. Il est essentiel de lire, comprendre et respecter ces étiquettes lors de l'utilisation de la plate-forme de travail.



4 101210-000

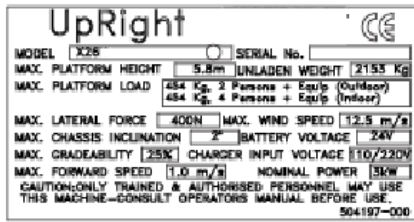

11 504197-000



29 062562-951

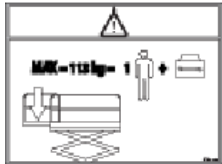

5 066551-950



15 100102-900

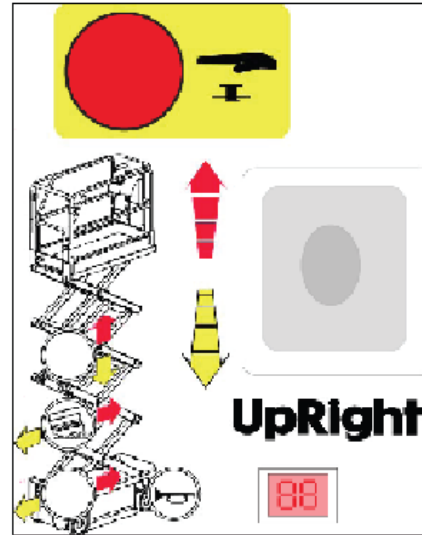

31 X26-32 502486-000

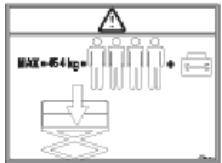

6 X26
066557-957

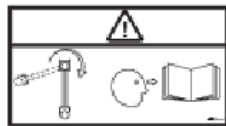

16 X26 066561-900

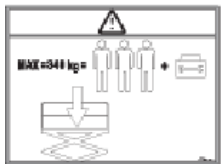

6 X32 066557-950

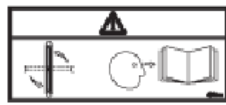

16 X32 066561-902



17 X26 005223-906

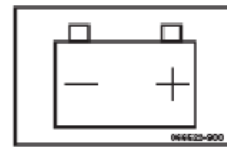

32 066522-900

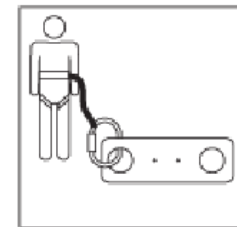

36 068635-001



7 014222-903

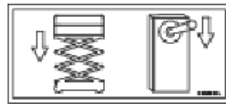

17 X32 005223-908



33 501453-000

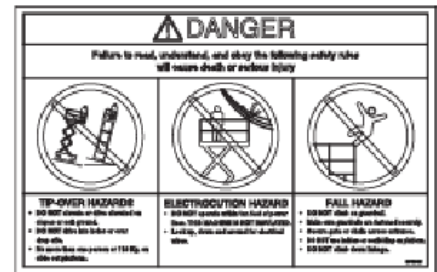

37 067195-001



9 503724-000



20 010076



25 066556-900

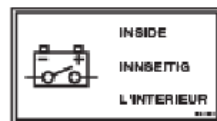

34 503723-000

HYDRAULIC FLUID

10 060197-001

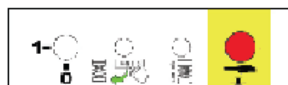

26 503721-000



40 107053-000

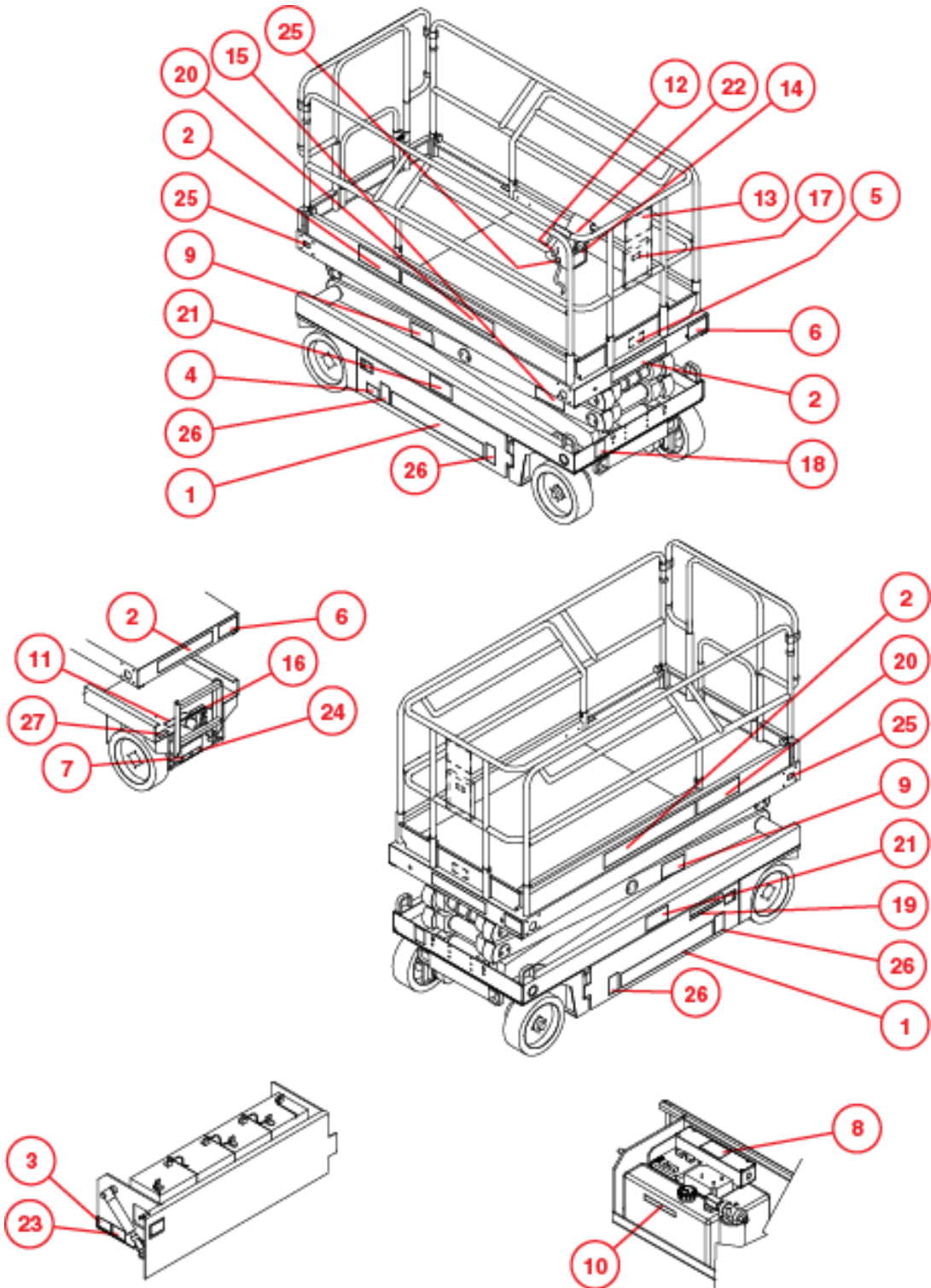

SPÉCIFICATIONS

ÉLÉMENT	X26	X32
Dimensions de la plate-forme avec extension	1,17 m x 2,21 m	1,17 m x 2,21 m
Capacité max. de la plate-forme		
Standard	454 kg	340 kg
sur extension	113 kg	113 kg
Nb max. d'occupants		
Standard (total)	4 personnes 2 personnes à l'extérieur	3 personnes
sur extension	1 personne	1 personne
Hauteur		
Hauteur de travail	9,93 m	11,6 m
Hauteur max. de la plate-forme	7,93 m	9,75 m
Hauteur min. de la plate-forme	1,09 m	1,22 m
Dimensions		
Poids	2 153 kg	2 486 kg
Largeur totale	1,22 m	1,22 m
Hauteur totale	2,19 m	2,32 m
Hauteur totale, garde-corps abaissés	1,98 m	1,88 m
Longueur totale, extension rentrée	2,35 m	2,35 m
Longueur totale, extension sortie	3,26 m	3,26 m
Hauteur admissible pour la conduite	7,93 m	9,75 m
Vitesse de déplacement		
Plate-forme abaissée	0 à 3,2 km/h	
Plate-forme levée	0 à 1 km/h	
Source d'énergie	Bloc de batteries 24 V (4 batteries de 6 V et 220 A/h, pds min. 28,12 kg chacune)	
Moteur	Moteur électrique 24 volts c.c. 4 HP	
Tension du système	24 volts c.c.	
Chargeur de batterie	25 A, 110/220 V c.a.	
Cycle de service des batteries	25 % pour 8 heures	
Capacité du réservoir hydraulique	15 L	19 L
Pression hydraulique maximale	207 bars	
Liquide hydraulique		
Température normale (>0 °C)	ISO n°46	
Température basse (<0 °C)	ISO n°32	
Température extrême (<-17 °C)	ISO n°15	
Système de levage	Vérin de levage à un seul étage	Deux vérins de levage à un seul étage
Vitesse de levage	Levage, 45 sec./Abaissement 40 sec.	Levage, 65 sec./Abaissement 40 sec.
Système de commande	Poignée de commande proportionnelle avec commutateur de verrouillage, commutateur rotatif déplacement/levage et interrupteur d'arrêt d'urgence à bouton poussoir rouge	
Système de déplacement	Deux moteurs hydrauliques aux roues avant	
Pneus	381 mm de diamètre, caoutchouc plein, non marquants	
Frein de stationnement	Deux, serrés par ressort et à desserrage hydraulique	
Rayon de braquage	203 mm Intérieur	
Pente maximale	12° [22 %]	12° [22 %]
Empattement	1,9 m	
Garde-corps	1,02 m de hauteur	
Niveau de bruit		

*Spécification pouvant être modifiées sans préavis. Un temps chaud ou une utilisation intensive peuvent affecter les performances.

Se reporter au manuel de réparation pour obtenir des renseignements complets sur les pièces et l'entretien.

Cette machine respecte ou dépasse les exigences des directives CE et GS applicables en matière d'équipement.

X 26-32

X26 Números de serie 50906 – 53099

X32 Números de serie 50322 – 53099

ESPAÑOL

Cuando se ponga en contacto con **UpRight** para solicitar asistencia o información sobre repuestos, incluya siempre los **NÚMERO DE SERIE** y **MODELO** que figuran en la placa de identificación. Si esta placa se perdiera, el **NÚMERO DE SERIE** se encuentra también impreso en la parte superior del chasis, por encima del pivote del eje delantero.

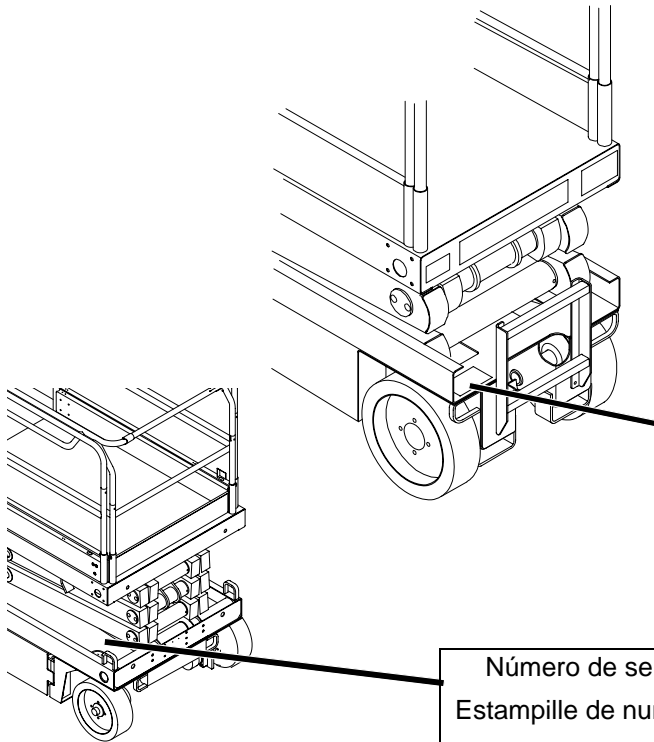

UpRight		CE	
MODEL	X26	SERIAL No.	50064
MAX. PLATFORM HEIGHT	7.93M	UNLADEN WEIGHT	2153 Kg
MAX. PLATFORM LOAD	454 Kg, 2 Persons + Equip (Outdoor) 454 Kg, 4 Persons + Equip (Indoor)		
MAX. LATERAL FORCE	400N	MAX. WIND SPEED	12.5 m/s
MAX. CHASSIS INCLINATION	2°	BATTERY VOLTAGE	24V
MAX. GRADEABILITY	25%	CHARGER INPUT VOLTAGE	110/220V
MAX. FORWARD SPEED	1.0 m/s	NOMINAL POWER	3kW
CAUTION: ONLY TRAINED & AUTHORISED PERSONNEL MAY USE THIS MACHINE-CONSULT OPERATORS MANUAL BEFORE USE. THIS MACHINE IS NOT ELECTRICALLY INSULATED.			
504197-000			

Número de serie impreso
Estampille de numéro de série
Eingestanzte Seriennummer

UpRight
POWERED ACCESS

www.upright.com

MANUAL DE FUNCIONAMIENTO

ADVERTENCIA

El personal debe leer atentamente, comprender y respetar todas las reglas de seguridad e instrucciones de funcionamiento antes de utilizar o realizar operaciones de mantenimiento en cualquier plataforma aérea de trabajo de *UpRight*.

Reglas de seguridad

Riesgo de electrocución



ESTA MÁQUINA NO ESTÁ PROTEGIDA. PELIGRO DE ELECTROCUCIÓN.

Riesgo de volcado

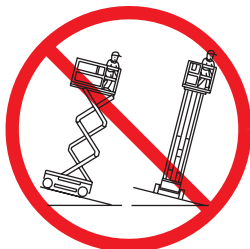

NUNCA eleve la plataforma o conduzca con ella elevada en una superficie que no esté firme y nivelada.

Riesgo de colisión



NUNCA sitúe la plataforma sin antes comprobar si existen obstrucciones aéreas u otro tipo de riesgo.

Riesgo de caída

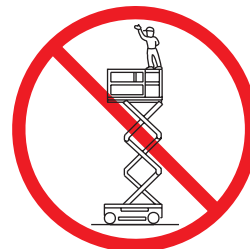

NO se suba, ni se ponga de pie ni se sienta en la barandilla de la plataforma o en el larguero intermedio.

USO DE LA PLATAFORMA AÉREA DE TRABAJO: El propósito de esta plataforma aérea de trabajo es el de elevar tanto a personas y herramientas, como el material utilizado en el trabajo. Se ha diseñado para acometer las reparaciones y el montaje de trabajos y tareas en lugares de trabajo aéreos (techos, grúas, estructuras de tejados, edificios, etc.). Su uso para otros propósitos está prohibido.

ESTA PLATAFORMA AÉREA DE TRABAJO NO ESTÁ PROTEGIDA PELIGRO DE ELECTROCUCIÓN: Por esta razón, es muy importante guardar una distancia de seguridad entre las partes con corriente del equipamiento eléctrico.

Está prohibido superar la carga máxima especificada permitida. Consulte "Limitaciones especiales" en la página 4 para obtener información adicional.

Está prohibido utilizar la plataforma aérea de trabajo como herramienta de elevación o grúa (ascenso y descenso de cargas de abajo a arriba y de arriba a abajo).

NUNCA supere la fuerza manual permitida para esta máquina. Consulte "Limitaciones especiales" en la página 4 para obtener información adicional.

DISTRIBUYA todas las cargas de la plataforma de manera uniforme sobre la misma.

NUNCA ponga en funcionamiento la máquina sin antes examinar la superficie de trabajo en busca de riesgos en la superficie, como por ejemplo hoyos, desniveles, baches, bordillos o escombros, y evitarlos.

UTILICE la máquina sólo en aquellas superficies que puedan soportar el peso de las ruedas.

NUNCA utilice la máquina cuando la velocidad del viento supere la establecida en la escala de ésta. Consulte "Escala de Beaufort" en la página 4 para obtener información adicional.

EN CASO DE EMERGENCIA pulse el interruptor PARADA DE EMERGENCIA para desactivar todas las funciones con alimentación.

SI SUENA LA ALARMA mientras la plataforma está elevada, DETÉNGALA y baje con cuidado la plataforma. Mueva la máquina hasta situarla en una superficie firme y nivelada.

Está prohibido subir a la barandilla de la plataforma, ponerse de pie en ella o pasar de la plataforma a edificios o estructuras de acero o de cemento prefabricadas, etc.

Está prohibido desmontar el portón oscilante u otros componentes de la barandilla. Asegúrese siempre de que el portón oscilante está cerrado y bloqueado correctamente.

Está prohibido dejar el portón oscilante abierto (se mantiene abierto con correas de sujeción) mientras la plataforma esté elevada.

Está prohibido aumentar la altura o el recorrido de la plataforma mediante la incorporación de escaleras, andamios o sistemas similares.

NUNCA realice labores de mantenimiento en la máquina mientras la plataforma esté elevada sin antes bloquear el conjunto de elevación.

EXAMINE cuidadosamente la máquina antes de utilizarla para detectar soldaduras rotas, hardware que falte o no esté fijado, fugas hidráulicas, conexiones con cables sueltos o cables y mangueras dañados.

COMPRUEBE que todas las etiquetas están en su sitio y son legibles.

NUNCA utilice una máquina que presente algún defecto, no funcione apropiadamente, le falten etiquetas o las etiquetas estén dañadas.

Está prohibido pasar por alto cualquier componente del equipo de seguridad, puesto que representa un peligro para las personas que trabajan en la plataforma aérea de trabajo y en su alcance.

NUNCA cargue las baterías cerca de chispas o llamas vivas. La carga de las baterías emite gas de hidrógeno que es explosivo.

Está prohibido realizar modificaciones en la plataforma aérea de trabajo sin la aprobación de *UpRight*.

DESPUÉS DEL USO, asegure la plataforma de trabajo apagando las dos llaves de contacto y extrayendo la llave, para evitar que la pueda utilizar personal no autorizado.

ÍNDICE

Introducción	3
Descripción general	3
Limitaciones especiales	4
Capacidad de la plataforma	4
Fuerza manual	4
Escala de Beaufort	4
Alarma de sobrecarga de ascenso	4
Controles e indicadores	5
Inspección de seguridad previa al funcionamiento	6
Inspección de la función del sistema	7
Funcionamiento	8
Extensión de la plataforma	8
Maniobra con la plataforma bajada	8
Dirección	8
Elevación de la plataforma	8
Maniobra con la plataforma elevada	9
Descenso de la plataforma	9
Descenso de emergencia	9
X26	9
X32	9
Descenso de las barandillas, X26	10
Procedimiento de descenso	10
Procedimiento de elevación	10
Pliegue de las barandillas hacia abajo, X32	11
Procedimiento de plegado	11
Procedimiento de montaje	11
Cabrestante o remolque	12
Desactivación del freno de estacionamiento	12
Después del uso diario	12
Contador de horas 12	
Transporte de la plataforma de trabajo	13
Preparación para el transporte	13
Elevación con grúa	13
Con horquilla elevadora	13
Conducción o arrastre mediante cable con un camión o remolque	13
Mantenimiento	14
Bloqueo del conjunto de elevación	14
Instalación del tirante diagonal	14
Almacenaje del tirante diagonal	14
Mantenimiento de la batería	15
Carga de la batería	15
Plan de inspección y mantenimiento	16
Lista de control de mantenimiento preventivo diario	16
Etiquetas	17
Especificaciones	19

INTRODUCCIÓN

Este es el manual de las plataformas de trabajo autopropulsadas de la X 26-32. **El manual se deberá llevar siempre en la máquina.**

DESCRIPCIÓN GENERAL

⚠ ADVERTENCIA ⚠

NO utilice la plataforma de mantenimiento sin que la barandilla se encuentre correctamente fijada en su sitio

1. Plataforma
2. Conjunto de elevación
3. Chasis
4. Módulo de alimentación
5. Módulo de control
6. Controles de la plataforma
7. Carcasa manual
8. Controles del chasis
9. Depósito de líquido hidráulico
10. Baterías

Figure 1: X 26-32

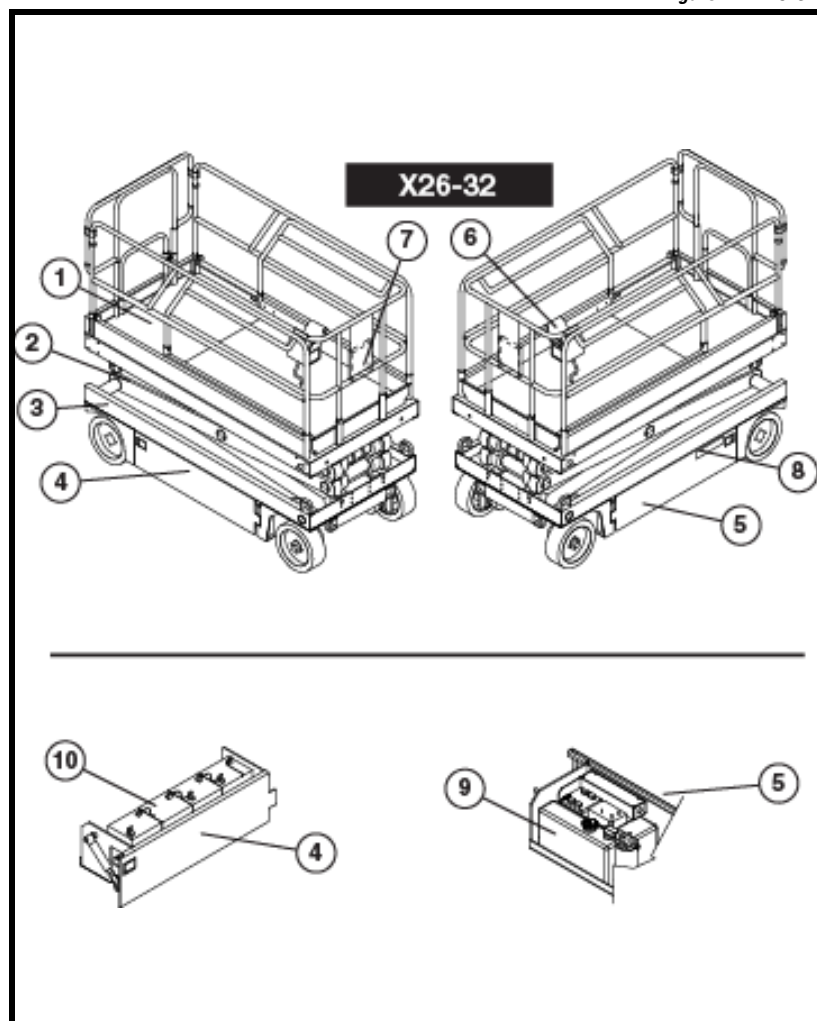

LIMITACIONES ESPECIALES

El desplazamiento con la plataforma elevada está limitado al rango de velocidad de arrastre.

La elevación de la plataforma de trabajo únicamente se podrá llevar a cabo en superficies firmes y niveladas.

⚠ PELIGRO ⚠

La función de elevación ÚNICAMENTE se utilizará cuando la plataforma de trabajo esté nivelada y situada sobre una superficie firme.

La plataforma de trabajo NO está preparada para utilizarla sobre un terreno irregular, en mal estado o inestable.

CAPACIDAD DE LA PLATAFORMA

La capacidad máxima de la MÁQUINA, ocupantes incluidos, viene determinada por el modelo y las opciones, y aparece detallada en “Especificaciones” en la página 20.

⚠ PELIGRO ⚠

NO supere la capacidad máxima de la plataforma ni el número límite de ocupantes de la máquina.

FUERZA MANUAL

La fuerza manual es la fuerza que los ocupantes aplican a objetos como por ejemplo muros u otras estructuras fuera de la plataforma de trabajo. La fuerza manual máxima permitida está limitada a 200 N (45 lb) de fuerza por ocupante, con un máximo de 400 N (90 lb) para dos o más ocupantes.

⚠ PELIGRO ⚠

NO supere la cantidad máxima de fuerza manual permitida para esta máquina.

ESCALA DE BEAUFORT

No utilice nunca la máquina si la velocidad del viento supera los 25 km/h (15 mph) [4 en la escala de Beaufort].

CLASIFICACIÓN DE BEAUFORT	VELOCIDAD DEL VIENTO				CONDICIONES DEL SUELO
	m/s	km/h	m/s	mph	
3	3,4-5,4	12,25-19,4	11,5-17,75	7,5-12,0	Los papeles y las ramas finas se mueven; las banderas ondean.
4	5,4-8,0	19,4-28,8	17,75-26,25	12,0-18	Se levanta el polvo, los papeles se arremolinan, las ramas pequeñas se balancean.
5	8,0-10,8	28,8-38,9	26,25-35,5	18-24,25	Los arbustos con hojas comienzan a balancearse. Se aprecian las crestas de las olas en estanques o pantanos.
6	10,8-13,9	38,9-50,0	35,5-45,5	24,5-31	Las hojas de los árboles se mueven. Las líneas de alta tensión emiten un silbido. Resulta difícil abrir un paraguas.
7	13,9-17,2	50,0-61,9	45,5-56,5	31-38,5	Los árboles enteros se balancean. Resulta difícil caminar en dirección opuesta al viento.

ALARMA DE SOBRECARGA DE ASCENSO

Si se eleva una carga equivalente al 90 % de la carga de trabajo segura, se mostrará en la pantalla digital de la caja de control de la plataforma el código de error “03”. Si en la cesta existe una carga superior a la carga de trabajo segura, dejarán de funcionar todas las funciones de la máquina y se escuchará una advertencia acústica. Para que la máquina vuelva a funcionar con normalidad, debe existir en la cesta una carga igual o inferior a la carga de trabajo segura y se debe volver a poner en marcha la alimentación pulsando el botón de parada de emergencia y soltándolo de nuevo.

⚠ PELIGRO ⚠

Nunca utilice la máquina con una carga en la plataforma superior a la capacidad calculada.

CONTROLES E INDICADORES

Figure 2: Controles e indicadores

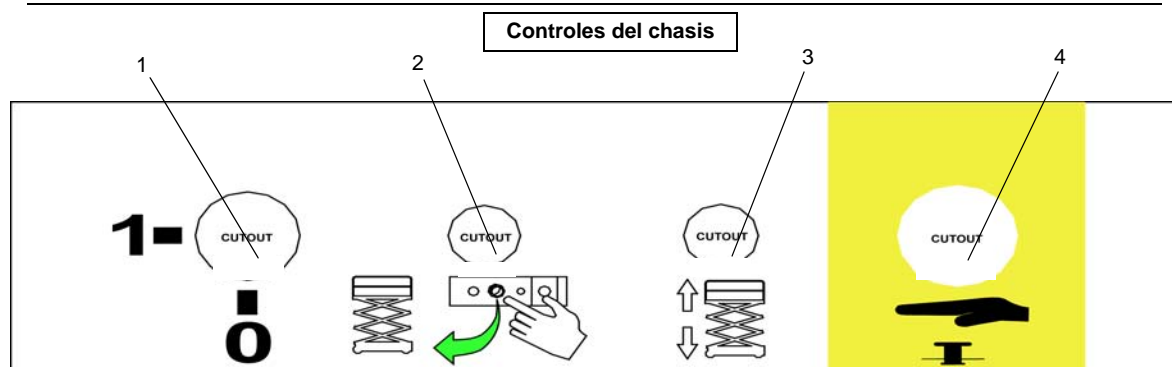
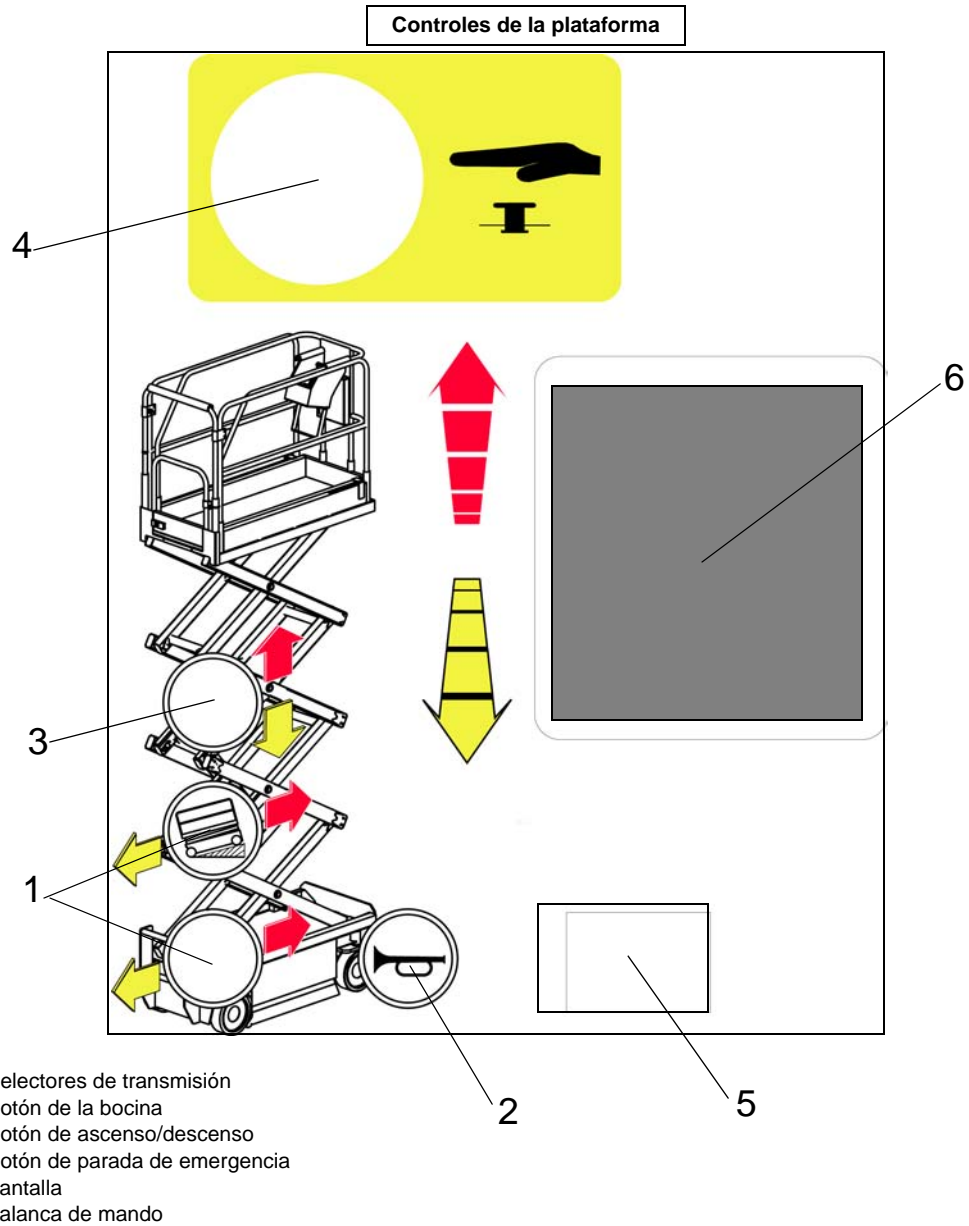

MATERIAL : 250 MICRON VELVET LEXAN

1. Llave de contacto
2. Botón Habilitar
3. Interruptor basculante (arriba y abajo)
4. Interruptor de parada de emergencia

INSPECCIÓN DE SEGURIDAD PREVIA AL FUNCIONAMIENTO

NOTA: Lea cuidadosamente, comprenda y respete todas las reglas de seguridad, instrucciones de funcionamiento, etiquetas e instrucciones/requisitos de seguridad nacionales. Siga a diario estos pasos antes de comenzar.

1. Abra los módulos y compruebe si existen desperfectos, fugas de líquido o si faltan componentes.

2. Compruebe el nivel de líquido hidráulico con la plataforma completamente bajada. El depósito de líquido hidráulico está ubicado en la puerta del módulo de control. El nivel de líquido debe encontrarse entre las líneas MÍN y MÁX. Añada líquido hidráulico en caso de que sea necesario.

3. Compruebe que el nivel de líquido de las baterías sea el adecuado.

4. Compruebe que las baterías están cargadas.

5. Compruebe si el alargador CA se ha desconectado del enchufe de la parte trasera de la máquina.

6. Compruebe que todas las barandillas estén correctamente colocadas y los cierres ajustados.

7. Examine cuidadosamente la máquina para detectar soldaduras rotas, daños en la estructura, hardware que falte o no esté fijado, fugas hidráulicas, cables de control dañados, conexiones con cables sueltos y pernos de las ruedas sueltos.

Figure 3: Tanque hidráulico

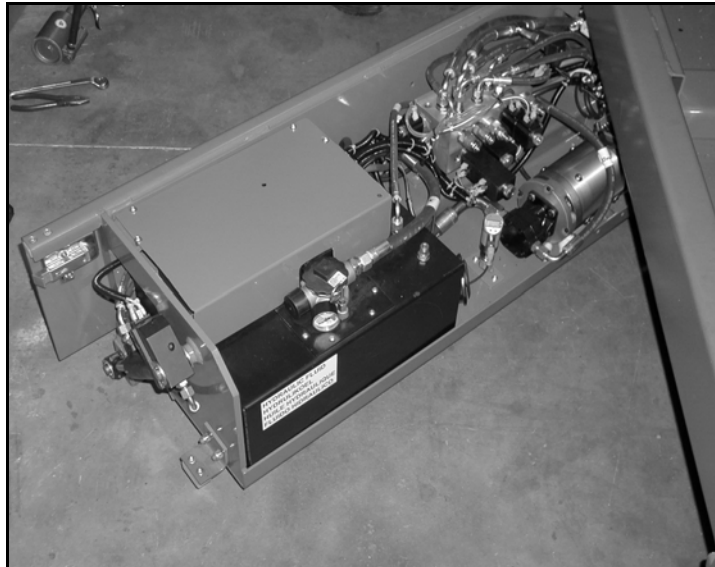

INSPECCIÓN DE LA FUNCIÓN DEL SISTEMA

Consulte Figura 2 para conocer la ubicación de los distintos controles e indicadores.

⚠ ADVERTENCIA ⚠

ALÉJESE de la plataforma de trabajo mientras se llevan a cabo las siguientes comprobaciones.

Antes de utilizar la plataforma de trabajo, examine la superficie de trabajo en busca de riesgos en la superficie, como por ejemplo hoyos, desniveles, baches o escombros.

Mire en **TODAS** las direcciones, incluso por encima de la plataforma de trabajo, para comprobar si existen obstáculos y conductores eléctricos.

Proteja el cable del panel de mandos de posibles daños durante las comprobaciones.

1. Lleve la máquina si fuera necesario hasta un área libre de obstáculos para poder llevar a cabo una elevación completa.
2. Coloque el interruptor de parada de emergencia del chasis en la posición de encendido.
3. Coloque el interruptor de parada de emergencia de la plataforma en la posición de encendido.
4. Gire y mantenga pulsado el interruptor con llave del chasis en la posición de encendido. Sitúe el interruptor de subida/bajada del chasis en la posición arriba y eleve la plataforma aproximadamente 2,1 m (7 pies). **BLOQUEE EL CONJUNTO DE ELEVACIÓN SEGÚN SE EXPLICA EN LA PÁGINA 9.**
5. Examine visualmente el conjunto de elevación, el cilindro de elevación, los cables y las mangueras para detectar soldaduras rotas, daños en la estructura, hardware que no esté fijado, fugas hidráulicas, conexiones con cables sueltos y funcionamiento erróneo. Compruebe si falta algún componente o hay alguno suelto.
6. Compruebe que los soportes del mecanismo de depresión se han colocado en posición bajo la máquina. **EXTRAIGA EL TIRANTE DIAGONAL SEGÚN SE EXPLICA EN página 13.**
7. Coloque el interruptor de ascenso/descenso del chasis en la posición arriba y eleve por completo la plataforma.
8. Haga descender parcialmente la plataforma situando el interruptor de ascenso/descenso del chasis en la posición INFERIOR y compruebe que la alarma de descenso funciona correctamente.
9. Abra la válvula de descenso de emergencia (consulte Figura 5) tirando del botón para comprobar que funciona correctamente. Cuando la plataforma haya descendido, suelte el botón.
10. Pulse el interruptor de parada de emergencia del chasis para comprobar que el funcionamiento es correcto. Se deben desactivar todas las funciones de la máquina. Tire del interruptor de parada de emergencia del chasis para continuar.
11. Compruebe que el camino no esté obstruido (personas, obstáculos, hoyos, desniveles, baches o escombros), esté nivelado y pueda soportar la carga de las ruedas.
12. Monte la plataforma y cierre la entrada correctamente.
13. Monte la plataforma y seleccione el modo CONDUCCIÓN.

NOTA: Use las transmisiones ALTA y BAJA (si es conveniente) a la hora de poner en práctica los siguientes pasos.

14. Mientras acciona el interruptor de bloqueo, mueva el mango de control hacia la posición ADELANTE y, a continuación, hacia la posición ATRÁS para comprobar el control de la velocidad.
15. Coloque el interruptor de dirección en la posición DERECHA y, a continuación, en IZQUIERDA para comprobar el control de la dirección.
16. Seleccione el modo ELEVACIÓN. Agarre el mango de control mientras acciona el interruptor de bloqueo, y empújelo hacia adelante para comprobar los controles de elevación de la plataforma. Suba la plataforma hasta alcanzar la elevación máxima.
17. Tire del mango de control hacia atrás. La plataforma debe descender y sonará la alarma de descenso.
18. Pulse el interruptor de parada de emergencia para comprobar que funciona correctamente. Se deben desactivar todas las funciones de la máquina. Tire del interruptor de parada de emergencia de la plataforma para continuar.

FUNCIONAMIENTO

Antes de utilizar la plataforma de trabajo, asegúrese de que se han completado las operaciones previas de inspección de seguridad y de que se ha corregido cualquier defecto. **No utilice nunca una máquina que esté dañada o que funcione de forma incorrecta.** El operario debe estar formado a conciencia para utilizar esta máquina.

EXTENSIÓN DE LA PLATAFORMA

1. Monte la plataforma y cierre la entrada correctamente.
2. Suelte la palanca de pie ubicada en la parte trasera de la extensión de la plataforma. Empuje la extensión de la plataforma hacia adelante hasta que el pasador encaje con el tope delantero.
3. Para recoger la extensión de la plataforma, suelte la palanca de pie y tire de la extensión de la plataforma hacia la parte trasera de la máquina hasta que el pasador encaje con el tope trasero.

Figure 4: Extensión de la plataforma

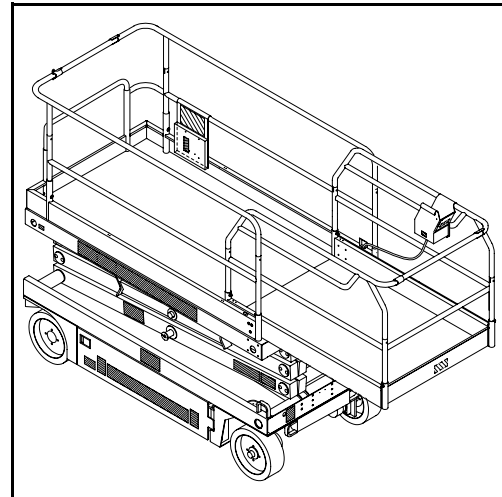

MANIOBRA CON LA PLATAFORMA BAJADA

1. Compruebe que el camino no esté obstruido (personas, obstáculos, hoyos, desniveles, baches o escombros), esté nivelado y pueda soportar la carga de las ruedas.
2. Compruebe que el interruptor con llave del chasis está en la posición de ENCENDIDO y que el interruptor de parada de emergencia del chasis está en la posición de ENCENDIDO (sacado).
3. Monte la plataforma y cierre la entrada correctamente.
4. Compruebe el espacio libre que existe por encima, debajo y a los lados de la plataforma.
5. Coloque el interruptor de parada de emergencia de la plataforma en la posición de ENCENDIDO.
6. Seleccione el modo CONDUCCIÓN.

NOTA: Elija entre conducción estándar y par motor extra en función de la pendiente.

7. Accione el interruptor de bloqueo y mueva el mango de control hacia las posiciones ADELANTE o ATRÁS para desplazarse en la dirección deseada. La velocidad del vehículo variará dependiendo de la distancia a la que se mueva el mango de control del centro.

DIRECCIÓN

1. Sitúe el interruptor de transmisión/elevación en la posición CONDUCCIÓN.
2. Mientras acciona el interruptor de bloqueo, mueva el interruptor de dirección hacia las posiciones DERECHA o IZQUIERDA para girar las ruedas en la dirección deseada. Observe los neumáticos de la plataforma de trabajo mientras efectúa una maniobra para comprobar que la dirección es la adecuada.

NOTA: La dirección no está autocentrada. Las ruedas se deben colocar rectas de nuevo por medio del interruptor de dirección.

ELEVACIÓN DE LA PLATAFORMA

1. Elija una superficie firme y nivelada.
2. Seleccione el modo ELEVACIÓN.
3. Empuje hacia adelante el mango de control mientras acciona el interruptor de bloqueo.
4. Si la máquina no está nivelada, sonará la alarma de inclinación y no podrá elevarse ni moverse. **Si suena la alarma de inclinación, se deberá bajar la plataforma y situar la máquina en una superficie firme antes de volver a intentar elevar la plataforma.**

NOTA: Los soportes del mecanismo de depresión se activarán automáticamente mientras se eleva la plataforma y se retirarán cuando descienda completamente y se haya desplazado.

MANIOBRA CON LA PLATAFORMA ELEVADA

NOTA: La máquina se moverá a una velocidad reducida cuando la plataforma esté elevada.

1. Compruebe que el camino no esté obstruido (personas, obstáculos, hoyos, desniveles, baches o escombros), esté nivelado y pueda soportar la carga de las ruedas.
2. Compruebe el espacio libre que existe por encima, debajo y a los lados de la plataforma.
3. Seleccione el modo CONDUCCIÓN.
4. Accione el interruptor de bloqueo y mueva el mango de control hacia las posiciones ADELANTE o ATRÁS para desplazarse en la dirección deseada. La velocidad del vehículo variará dependiendo de la distancia a la que se mueva el mango de control del centro.
5. Si la máquina no está nivelada, sonará la alarma de inclinación y no podrá elevarse ni moverse. **Si suena la alarma de inclinación, se deberá bajar la plataforma y situar la máquina en una superficie firme antes de volver a intentar elevar la plataforma.**

DESCENSO DE LA PLATAFORMA

1. Seleccione el modo ELEVACIÓN.
2. Examine el espacio alrededor de la base de la plataforma para cerciorarse de que nadie esté en contacto con la misma. Accione el interruptor de bloqueo y tire del mango de control hacia atrás para bajar la plataforma.
3. La plataforma se detendrá cuando alcance la altura del disyuntor del PPE (Personal Protection Equipment, equipo de protección personal). Examine el espacio alrededor de la máquina para cerciorarse de que nadie esté en contacto con la misma. Haga descender la plataforma, tal como se indica en el paso 2, tras un tiempo de espera de 4 segundos.

DESCENSO DE EMERGENCIA

⚠ ADVERTENCIA ⚠

Si la plataforma no desciende, no intente bajar NUNCA por el conjunto de elevación.

Aléjese del conjunto de elevación mientras esté funcionando el botón de la válvula de descenso de emergencia.

X26

La válvula de descenso de emergencia para los modelos X26 se encuentra en la parte trasera de la máquina, sobre el cargador.

1. Para abrir la válvula de descenso de emergencia, tire del botón sin soltarlo.
2. Para cerrarla, suelte el botón. La plataforma no se elevará si la válvula de descenso de emergencia está abierta.

X32

El interruptor de control de descenso de emergencia se encuentra en la parte trasera de la máquina.

1. Para abrir la válvula de descenso de emergencia, pulse el interruptor basculante y manténgalo presionado.
2. Una vez que la plataforma está completamente bajada, suelte el interruptor basculante para cerrar la válvula. La plataforma no se elevará si la válvula de descenso de emergencia está abierta.

Figure 5: Válvula de descenso de emergencia

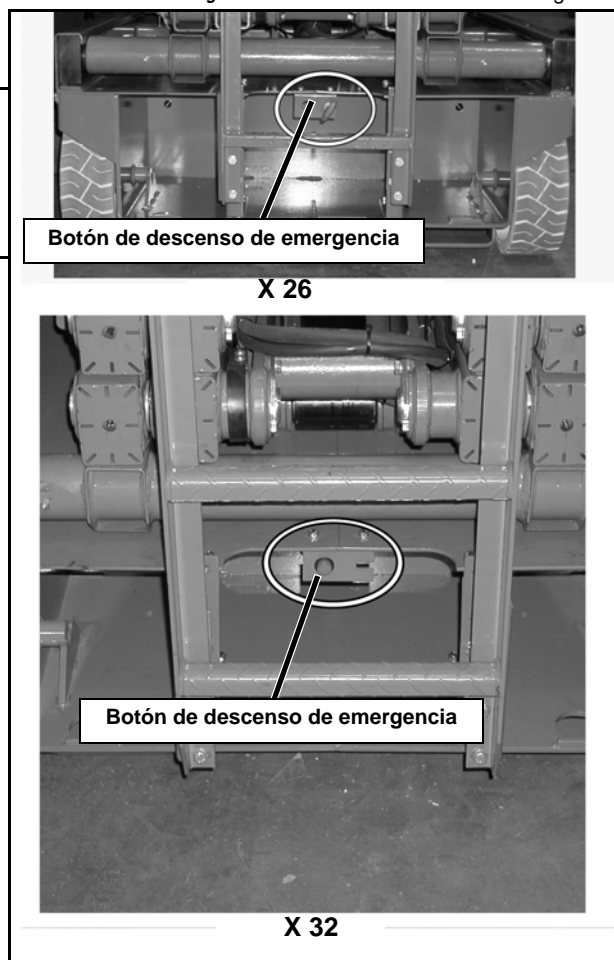

DESCENSO DE LAS BARANDILLAS, X26

Este procedimiento es aplicable solamente al modelo X26 con el objeto de atravesar una puerta de entrada doble estándar. **Las barandillas se deben volver a situar en la posición correcta antes de utilizar la máquina.**

PROCEDIMIENTO DE DESCENSO

1. Asegúrese de que la prolongación de la barandilla corrediza está completamente recogida y que el pasador de la cubierta está bloqueado. Sitúe los controles de la plataforma en el suelo de la misma.
2. Extraiga el juego de tornillos de las barandillas laterales y de las barandillas corredizas de la cubierta.
3. Baje la barandilla corrediza de la cubierta por completo.
4. Baje la barandilla de la parte trasera hasta que coincida con los tornillos de tope.
5. Baje completamente las barandillas laterales.
6. Eleve la barandilla trasera hasta que encaje en el pasador resorte. Extraiga y conserve los tornillos de tope y las tuercas de la barandilla de la parte trasera.
7. Tire de los dos pasadores resorte y baje la barandilla de la parte trasera completamente.

PROCEDIMIENTO DE ELEVACIÓN

1. Eleve la barandilla trasera hasta que encaje en el pasador resorte.
2. Instale los tornillos y tuercas de tope en la barandilla trasera y aplique un par de torsión de 42Nm.
3. Tire de los dos pasadores resorte y baje la barandilla de la parte trasera hasta que coincida con los tornillos de tope.
4. Eleve las barandillas laterales hasta que los topes se nivelen con la barandilla trasera.
 - Instale los tornillos del juego
5. Eleve la barandilla corrediza de la cubierta hasta que el tope se nivele con las barandillas laterales.
 - Instale los tornillos del juego
6. Cuelgue el controlador en la barandilla corrediza de la cubierta.
7. Aplique a todos los tornillos del juego un par de torsión de 42 N-m (31 pies lb).

⚠ ADVERTENCIA ⚠

Antes de utilizar la máquina, las barandillas deben estar completamente aseguradas en la posición correcta.

PLIEGUE DE LAS BARANDILLAS HACIA ABAJO, X32

Este procedimiento es aplicable solamente al modelo X32 con el objeto de atravesar una puerta de entrada doble estándar. **Las barandillas se deben volver a situar en la posición correcta antes de utilizar la máquina.**

PROCEDIMIENTO DE PLEGADO

1. Desenganche el controlador de la barandilla lateral y colóquelo en el suelo de la plataforma.
2. Saque el pasador resorte de la barandilla delantera y gírelo hacia dentro.
3. Saque el pasador resorte de la barandilla trasera y gírelo hacia dentro.
4. Eleve todas las barandillas y pliéguelas hacia dentro, empezando por las barandillas corredizas de la cubierta y siguiendo con las barandillas exteriores.

PROCEDIMIENTO DE MONTAJE

1. Eleve todas las barandillas y déjelas caer a continuación para fijarlas en posición vertical, empezando por las barandillas exteriores y siguiendo con las barandillas corredizas de la cubierta.
2. Gire hacia afuera las barandillas superiores traseras y frontales y fíjelas a las barandillas laterales del lado contrario mediante los pasadores resorte.
3. Cuelgue el controlador en la barandilla lateral.

CABRESTANTE O REMOLQUE

Lleve a cabo el procedimiento siguiente sólo cuando la máquina no funcione con su propia alimentación o sea necesario moverla con un vehículo de transporte. (Consulte "Transporte de la plataforma de trabajo" en la página 12.)

PRECAUCIÓN

NO remolque ni eleve la máquina con un cabestrante a una velocidad superior a 0,3 m/seg. (1 pie/seg.). Una velocidad superior a ésta puede dañar los componentes de la transmisión y anular la garantía.

ADVERTENCIA

Nunca remolque la máquina a una velocidad superior a 0,3 m/seg. (1 pie/seg.).

No utilice nunca la plataforma de trabajo con los frenos de estacionamiento desactivados. Se pueden ocasionar heridas o daños de gravedad.

DESPUÉS DEL USO DIARIO

1. Asegúrese de que la plataforma está completamente bajada.
2. Aparque la máquina en una superficie nivelada, preferiblemente bajo cubierto, y ciérrela para que no puedan utilizarla gamberros, niños o personal no autorizado.
3. Coloque el interruptor con llave del chasis en la posición de APAGADO y extraiga la llave para evitar que pueda utilizar la máquina personal no autorizado.

CONTADOR DE HORAS

Para acceder al contador de horas, siga estas indicaciones.

1. Suba a la cesta (con la máquina encendida).
2. Pulse el botón de parada de emergencia de la plataforma.
3. Presione los siguientes botones: Aguilón y Elevación de pluma superior.
4. Mientras mantiene pulsados los botones, gire el botón de parada de emergencia para volver a encender la máquina.
5. En el dispositivo de lectura aparecerá "hr"; si pulsa el botón derecho se desplazará por las horas acumuladas de dos en dos dígitos. Por ejemplo, si pulsa el botón derecho una vez aparecerá "20", si lo pulsa por segunda vez aparecerá "58" y si lo hace otra vez aparecerá "hr"; el tiempo de funcionamiento transcurrido es de 2058 horas.

TRANSPORTE DE LA PLATAFORMA DE TRABAJO

PREPARACIÓN PARA EL TRANSPORTE

1. Haga descender la plataforma totalmente.
2. Desconecte el conductor negativo (-) de la batería del terminal de la batería.
3. Una el controlador a la barandilla delantera.
4. Una el sistema de articulación de la elevación al bastidor.

ELEVACIÓN CON GRÚA

1. Fije las correas solamente en las presillas de ajuste/izaje.
2. Sitúe la plataforma en el vehículo de transporte en la posición de transporte.
3. Calce las ruedas.
4. Asegure la plataforma de trabajo al vehículo de transporte colocando cadenas o correas de la carga apropiada en las presillas de ajuste/izaje.

Figure 6: Fije las correas de la grúa

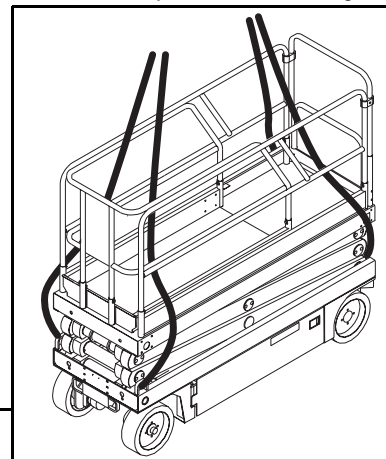

CON HORQUILLA ELEVADORA

⚠ PELIGRO ⚠

La horquilla elevadora es solamente para el transporte.

Consulte las especificaciones del peso de la plataforma de trabajo y asegúrese de que la horquilla cuenta con una capacidad adecuada para elevarla.

Eleve la máquina mediante la horquilla desde la parte trasera mediante los bolsillos de la horquilla. Si es necesario, se puede elevar la máquina mediante la horquilla desde el lateral situándola debajo de los módulos del chasis.

CONDUCCIÓN O ARRASTRE MEDIANTE CABLE CON UN CAMIÓN O REMOLQUE

NOTA: No eleve la plataforma con un cabestrante a una velocidad superior a 0,3 m/s (1 pie/s).

1. Mueva la máquina hacia el camión o el remolque;
 - A. Para **conducir** la máquina hacia el vehículo de transporte:
 - a. Mueva la plataforma de trabajo hacia la rampa y colóquela en posición de transporte.
 - b. Coloque rectas las ruedas y apague la máquina.
 - c. Calce las ruedas.
 - B. Para **remolcar** la máquina hacia el vehículo de transporte:
 - a. Mueva la plataforma de trabajo hacia la rampa.
 - b. Ajuste el cable de remolque a las presillas de ajuste/izaje.
 - c. Desactive los frenos de estacionamiento (consulte "Cabrestante o remolque" en la página 11).
 - d. Remolque la plataforma en la posición de transporte.
 - e. Calce las ruedas.
2. Asegure la plataforma de trabajo al vehículo de transporte colocando cadenas o correas de la capacidad de carga apropiada en las presillas de ajuste/izaje.

Figure 7: Transporte de la plataforma de trabajo

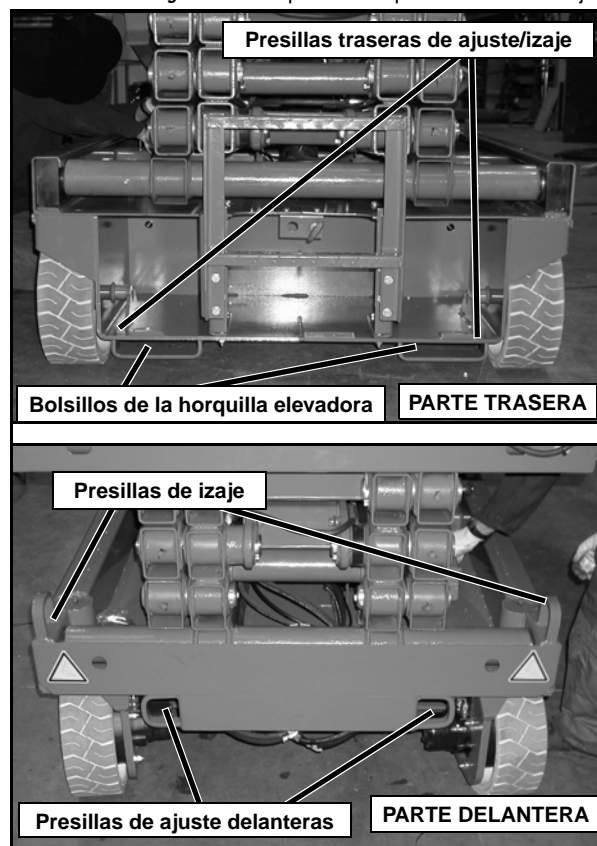

PRECAUCIÓN

Si se aprietan demasiado las cadenas o correas a las presillas de ajuste/izaje, se pueden provocar daños en la plataforma de trabajo.

MANTENIMIENTO

⚠ ADVERTENCIA ⚠

NUNCA realice ninguna labor de mantenimiento en la máquina mientras la plataforma esté elevada sin antes bloquear el conjunto de elevación.

NO se ponga de pie en el área del conjunto de elevación mientras se activa o se almacena el tirante.

BLOQUEO DEL CONJUNTO DE ELEVACIÓN

INSTALACIÓN DEL TIRANTE DIAGONAL

1. Aparque la plataforma de trabajo en una superficie firme y nivelada.
2. Coloque el interruptor de PARADA DE EMERGENCIA del chasis en la posición de ENCENDIDO.
3. Coloque el interruptor de PARADA DE EMERGENCIA de la plataforma en la posición de ENCENDIDO.
4. Gire y mantenga el interruptor con llave del chasis en la posición CHASIS.
5. Sitúe el interruptor de elevación/bajada del chasis en la posición ELEVACIÓN para elevar la plataforma hasta que el tirante diagonal se pueda rotar a la posición vertical.
6. X26 – Desde la parte posterior de la máquina, eleve el tirante diagonal a partir de su posición de almacenaje. Gire hacia adentro y hacia afuera y, a continuación, hacia abajo hasta que cuelgue verticalmente bajo su punto de sujeción.
7. X32 – Desde el lateral izquierdo de la máquina, tire del pasador de bloqueo que sujeta el tirante. Gire el tirante diagonal en posición opuesta a las agujas de reloj hasta que se sitúe en posición vertical.
8. Haga descender la plataforma situando el interruptor de subida/bajada del chasis en la posición INFERIOR y baje gradualmente la plataforma hasta que el tirante diagonal sirva de apoyo a la misma.

Figure 8: Tirante diagonal

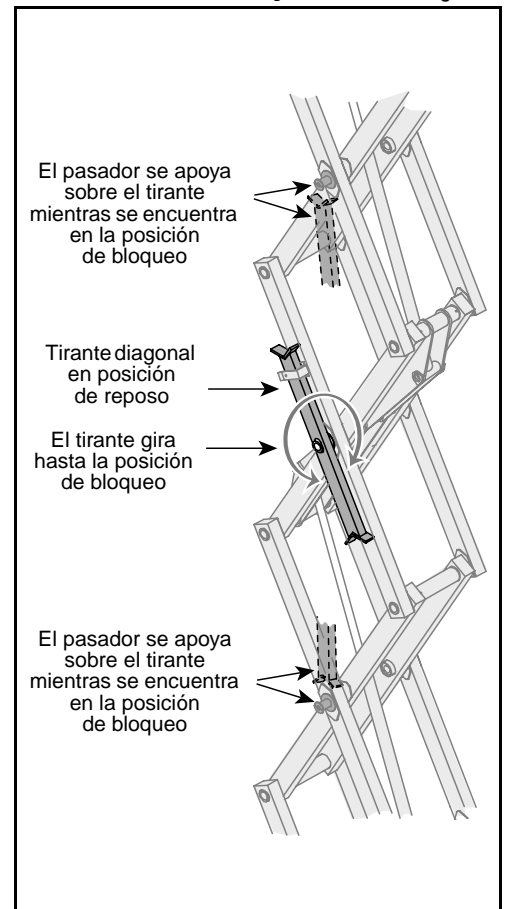

ALMACENAJE DEL TIRANTE DIAGONAL

1. Eleve gradualmente la plataforma mediante los controles del chasis, hasta que se libere el tirante diagonal.
2. X26 – Gire el tirante diagonal hacia fuera y hacia arriba sobre su punto de montaje hasta que quede en la posición de almacenaje.
3. X32 – Gire el tirante diagonal en el sentido de las agujas del reloj hasta que el pasador de bloqueo encaje.
4. Coloque el interruptor de ascenso/descenso del chasis en la posición INFERIOR para que la plataforma descienda completamente.

MANTENIMIENTO DE LA BATERÍA

⚠ ADVERTENCIA ⚠

Riesgo de mezcla de gas explosivo. Aleje las baterías de chispas, llamas u otras fuentes de ignición.

Utilice gafas de seguridad siempre que trabaje cerca de las baterías.

El líquido de las baterías es extremadamente corrosivo. Enjuague cuidadosamente cualquier líquido derramado con agua limpia.

Sustituya las baterías siempre por baterías **UpRight** o por repuestos aprobados por el fabricante que cuenten con un peso de 26,3 kg (58 lb) cada una.

- Compruebe el nivel de líquido de la batería diariamente, especialmente si se utiliza la plataforma de trabajo en un clima cálido y seco.
- Si el nivel de electrolito es inferior a 10 mm ($\frac{3}{8}$ pulg.) por encima de las placas, añada sólo agua destilada. NO UTILICE agua del grifo con alto contenido en minerales, ya que esto acortará la vida de la batería.
- Mantenga limpios los terminales y la parte superior de la batería.
- Consulte el manual de servicio para obtener información sobre el modo de alargar la vida de la batería, así como información de servicio.

CARGA DE LA BATERÍA

Cargue las baterías al final de cada turno de trabajo o antes si se han descargado.

⚠ ADVERTENCIA ⚠

Cargue las baterías en una zona con buena ventilación.

No cargue las baterías cuando la plataforma de trabajo esté cerca de una fuente de chispas o llamas.

Si no se recargan las baterías inmediatamente después de que se descarguen, se producirán daños irreparables.

No deje el cargador de baterías funcionando más de dos días.

No desconecte los cables de las baterías mientras el cargador está funcionando.

Evite que el cargador se moje.

Figure 9: Cargador de baterías

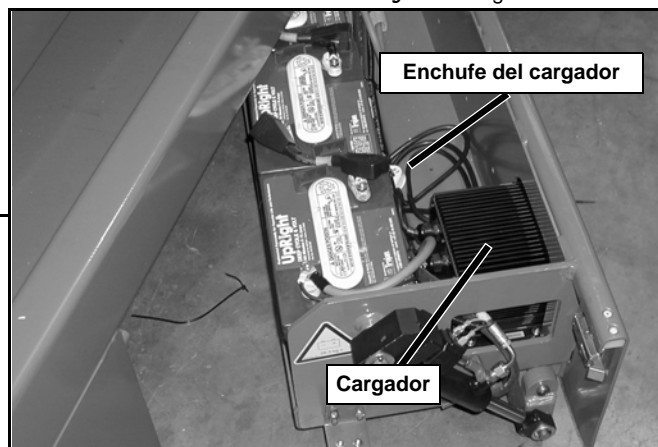

1. Compruebe el nivel de líquido de la batería. Si el nivel de líquido de la batería es inferior a 10 mm ($\frac{3}{8}$ pulg.) por encima de las placas, añada sólo agua destilada.
2. Conecte un alargador adecuado al enchufe de salida del cargador, situado en la puerta del módulo izquierdo. Enchufe el alargador a una conexión a tierra con la tensión y frecuencia adecuadas.
3. El cargador se encenderá automáticamente después de un breve periodo de tiempo. El LED indicador de la carga se iluminará. Una vez que se complete el ciclo de carga, el LED parpadeará, lo que indica que el cargador se encuentra en un modo continuo de mantenimiento. NO deje el cargador enchufado durante más de 48 horas, puesto que se pueden ocasionar daños irreparables en las baterías.

NOTA: El circuito de la batería se debe utilizar con una toma de corriente a tierra (Ground Fault Interrupt).

NOTA: NO utilice la máquina mientras el cargador esté enchufado.

PLAN DE INSPECCIÓN Y MANTENIMIENTO

La inspección completa consiste en una serie de comprobaciones visuales y de funcionamiento periódicas, además de ajustes periódicos de menor importancia para garantizar un rendimiento adecuado. Las inspecciones diarias evitarán un desgaste anormal y prolongarán la vida de todos los sistemas. El plan de inspección y mantenimiento se deberá llevar a cabo en los intervalos señalados. La persona encargada de hacerlo debe estar familiarizado con los procedimientos eléctricos y mecánicos y poseer formación específica en este ámbito.

⚠ ADVERTENCIA ⚠

Antes de llevar a cabo el mantenimiento preventivo, familiarícese con el funcionamiento de la máquina.

Bloquee el conjunto de elevación siempre que sea necesario llevar a cabo labores de mantenimiento mientras la plataforma está elevada.

La lista de control de mantenimiento preventivo diario se ha diseñado para llevar a cabo las labores de mantenimiento y reparación de la máquina. Fotocopie esta página y utilícela siempre que inspeccione la máquina.

LISTA DE CONTROL DE MANTENIMIENTO PREVENTIVO DIARIO

CLAVES DE LA TABLA DE MANTENIMIENTO

S = Sí/Aceptable

N = No/No aceptable

R = Reparado/Aceptable

INFORME DE MANTENIMIENTO PREVENTIVO

Fecha: _____

Propietario: _____

Núm. de modelo: _____

Núm. de serie: _____

Reparado por: _____

COMPONENTE	INSPECCIÓN O SERVICIOS	S	N	R
Batería	Compruebe el nivel de electrolito.			
	Compruebe las condiciones de los cables de la batería.			
Chasis	Compruebe si las mangueras presentan pinzamientos o puntos de rozamiento.			
	Compruebe si las soldaduras presentan grietas.			
Cable de mando	Examine el exterior del cable para comprobar si presenta pinzamientos, uniones o desgaste.			
Controlador	Compruebe el funcionamiento del interruptor.			
Motores motrices	Compruebe el funcionamiento y la existencia de fugas.			
Conjunto de elevación	Compruebe si existen grietas en la estructura.			
Sistema de descenso de emergencia	Utilice la válvula de descenso de emergencia y compruebe la facilidad de funcionamiento.			
Unidad completa	Compruebe y repare los daños ocasionados por colisión.			

COMPONENTE	INSPECCIÓN O SERVICIOS	S	N	R
Líquido hidráulico	Compruebe el nivel de líquido.			
Bomba hidráulica	Compruebe si la manguera presenta fugas en el extremo de conexión.			
Sistema hidráulico	Compruebe si existen fugas.			
Etiquetas	Compruebe si existen etiquetas defectuosas, que falten o sean ilegibles y sustitúyalas.			
Cubierta y ralles de la plataforma	Compruebe si las soldaduras presentan grietas.			
Cubierta y ralles de la plataforma	Compruebe las condiciones de la cubierta.			
Ruedas y neumáticos	Compruebe si existen desperfectos.			

NOTAS:

ETIQUETAS

Las etiquetas deben estar presentes y en buenas condiciones antes de empezar a utilizar la plataforma de trabajo. Lea atentamente, comprenda y respete estas etiquetas a la hora de utilizar la plataforma de trabajo.



4 101210-000

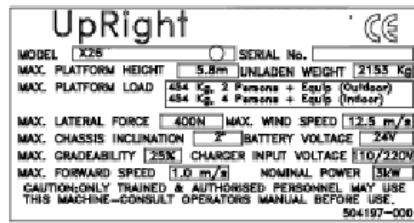

11 504197-000



29 062562-951



5 066551-950



15 100102-900

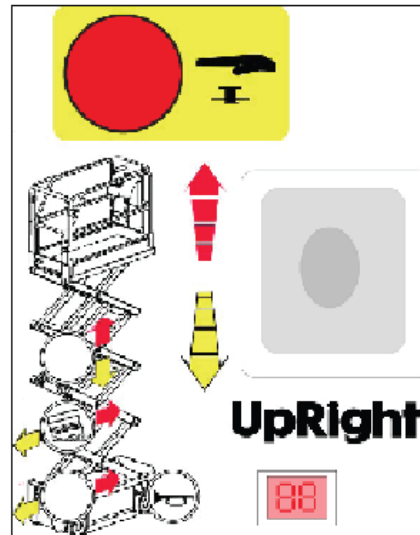

31 X26-32 502486-000

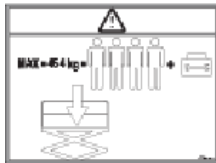

6 X26 066557-957

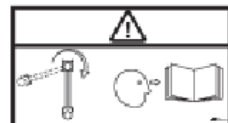

16 X26 066561-900

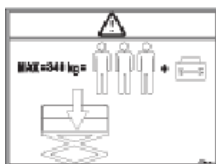

6 X32 066557-950

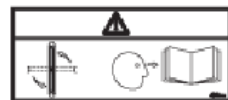

16 X32 066561-902

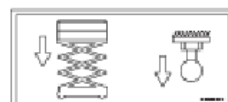

17 X26 005223-906

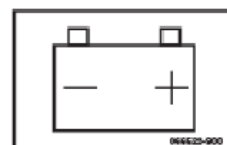

32 066522-900

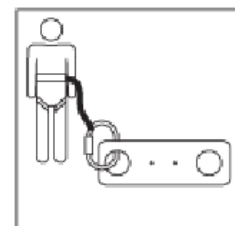

36 068635-001



7 014222-903

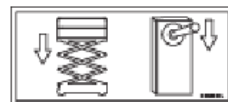

17 X32 005223-908



33 501453-000

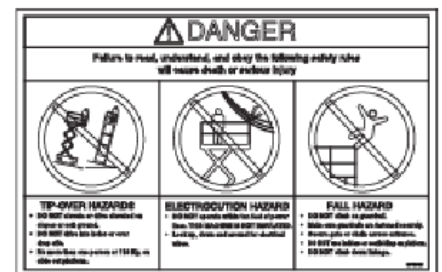

37 067195-001



9 503724-000



20 010076

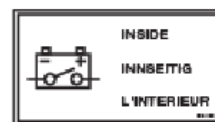

34 503723-000



25 066556-900

HYDRAULIC FLUID

10 060197-001



26 503721-000



40 107053-000

ETIQUETAS

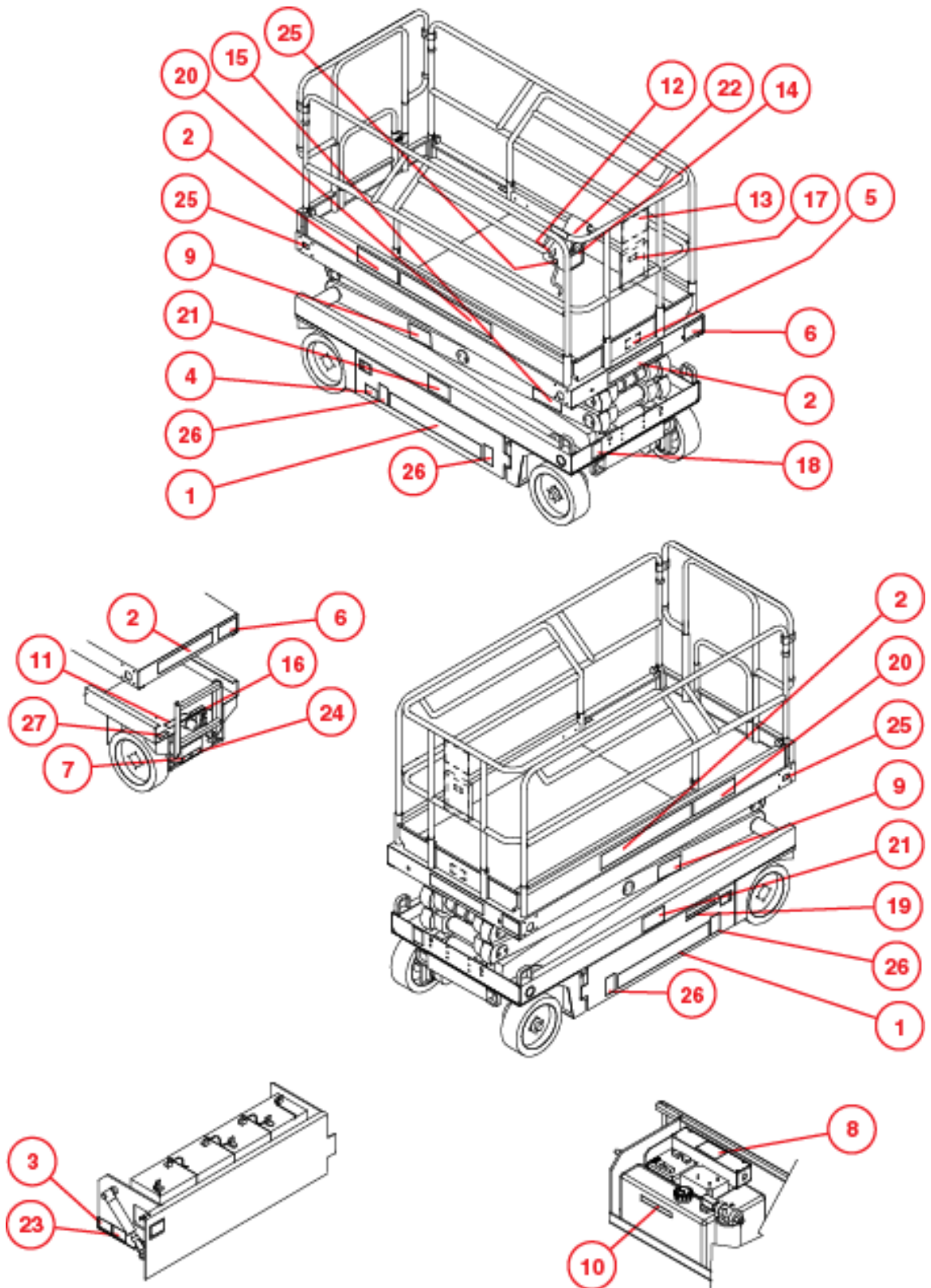

ESPECIFICACIONES

COMPONENTE	X26	X32
Tamaño de la plataforma con extensión	1,17 m x 2,21 m [44,25 pulg. x 87 pulg.]	1,17 m x 2,21 m [44 pulg. x 87 pulg.]
Capacidad máxima de la plataforma		
Estándar	454 kg [1000 lb]	340 kg [750 lb]
en extensión	113 kg [250 lb]	113 kg [250 lb]
Núm. máx. de ocupantes		
Estándar (total)	4 personas 2 personas en el exterior	3 personas
en extensión	1 persona	1 persona
Altura		
Altura de trabajo	9,93 m [32,58 pies]	11,6 m [38,1 pies]
Altura máx. de la plataforma	7,93 m [26 pies]	9,75 m [32 pies]
Altura mín. de la plataforma	1,09 m [43 pulg.]	1,22 m [48 pulg.]
Dimensiones		
Peso	2153 kg [4747 lb]	2486 kg [5481 lb]
Ancho total	1,22 m [48 pulg.]	1,22 m [48 pulg.]
Altura total	2,19 m [83,5 pulg.]	2,32 m [88,5 pulg.]
Alto total con la barandilla bajada	1,98 m [78 pulg.]	1,88 m [74 pulg.]
Longitud total, Extensión dentro	2,35 m [92,5 pulg.]	2,35 m [92,5 pulg.]
Longitud total, Extensión fuera	3,26 m [128,5 pulg.]	3,26 m [128,5 pulg.]
Altura de conducción	7,93 m [26 pies]	9,75 m [32 pies]
Velocidad de transmisión		
Con la plataforma bajada	De 0 a 3,2 km/h [0 a 2,0 mph]	
Con la plataforma elevada	De 0 a 1 km/h [0 a 0,62 mph]	
Fuente de energía	Pack de baterías de 24 voltios (4-220 A h, baterías de 6 voltios, peso mín.: 28,12 kg [62 lb] cada una)	
Motor	Motor eléctrico de 24 voltios 4 caballos CC	
Tensión del sistema	24 V CC	
Cargador de baterías	25 A, 110/220 V CA	
Ciclo de servicio de la batería	25% para 8 horas	
Capacidad del tanque hidráulico	15 l [4 galones americanos]	19 l [5 galones americanos]
Presión hidráulica máxima	207 bares [3000 psi]	
Líquido hidráulico		
Temperatura normal (>32° F [0° C])	ISO #46	
Temperatura baja (<32° F [0° C])	ISO #32	
Temperatura extrema (<0° F [-17° C])	ISO #15	
Sistema de elevación	Cilindro de elevación monofásico	Cilindros de elevación de fase doble
Velocidad de elevación	Subida 45 seg./ Bajada 40 seg.	Subida 65 seg./ Bajada 40 seg.
Sistema de control	Mando de control proporcional con interruptor de bloqueo, interruptor rotatorio de transmisión/elevación e interruptor rojo en forma de seta para PARADA DE EMERGENCIA	
Sistema de transmisión	Motores hidráulicos de ruedas delanteras duales	
Neumáticos	381 m [15 pulg.] Diámetro de goma sólida, Non-marking	
Freno de estacionamiento	Desactivación hidráulica dual con resorte	
Radio de giro	203 m [8 pulg.] Interior	
Capacidad máxima de acceso en pendiente	12° [22%]	12° [22%]
Base de la rueda	1,9 m [74,75 pulg.]	
Barandillas	1,02 m [40 pulg.] Alto	
Nivel de ruido		

*Especificaciones sujetas a cambios sin notificación previa. El agua caliente o el trabajo pesado pueden afectar al rendimiento.

Consulte el manual de servicio para obtener información adicional acerca de componentes e información de servicio.

Esta máquina cumple la normativa aplicable de la UE y las directivas GS relativas a maquinaria.

X 26-32

X26 Numeri di serie a partire da 50906 - 53099

X32 Numeri di serie a partire da 50322 - 53099

Quando si contatta **UpRight** per ricevere informazioni sui servizi di assistenza o sui componenti, assicurarsi di specificare il MODELLO e il NUMERO SERIALE riportato sulla targhetta identificativa dell'apparecchiatura. Nel caso in cui non fosse disponibile la targhetta identificativa, il NUMERO SERIALE è anche impresso sulla parte superiore del telaio, sopra il perno dell'asse anteriore.

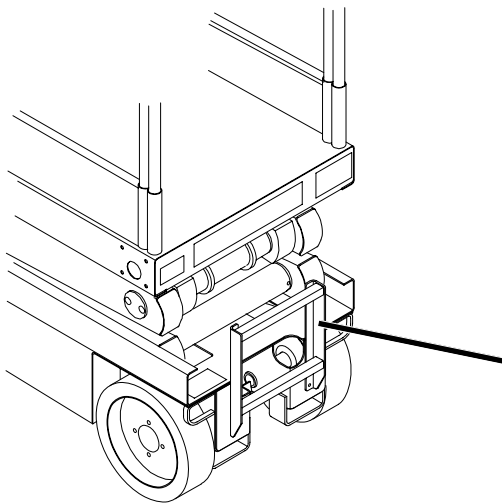

UpRight		CE	
MODEL	X26	SERIAL No.	50064
MAX. PLATFORM HEIGHT	7.93M	UNLADEN WEIGHT	2153 Kg
MAX. PLATFORM LOAD	454 Kg, 2 Persons + Equip (Outdoor) 454 Kg, 4 Persons + Equip (Indoor)		
MAX. LATERAL FORCE	400N	MAX. WIND SPEED	12.5 m/s
MAX. CHASSIS INCLINATION	2°	BATTERY VOLTAGE	24V
MAX. GRADEABILITY	25%	CHARGER INPUT VOLTAGE	110/220V
MAX. FORWARD SPEED	1.0 m/s	NOMINAL POWER	3kW
CAUTION: ONLY TRAINED & AUTHORISED PERSONNEL MAY USE THIS MACHINE-CONSULT OPERATORS MANUAL BEFORE USE. THIS MACHINE IS NOT ELECTRICALLY INSULATED.			
504197-000			

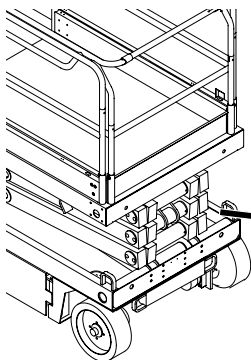

Numero seriale stampigliato
Estampille de numéro de série
Eingestanzte Seriennummer

UpRight
POWERED ACCESS

www.upright.com

MANUALE D'USO

AVVISO

Tutto il personale deve leggere, comprendere e rispettare tutte le norme di sicurezza, le istruzioni d'uso e le istruzioni/i requisiti nazionali di sicurezza prima di utilizzare qualsiasi piattaforma di lavoro aerea *UpRight* o di eseguire interventi di manutenzione.

Norme di sicurezza

Rischio di folgorazione

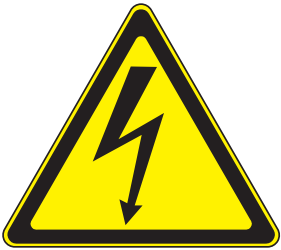

QUESTO MACCHINARIO NON È ISOLATO!

Rischio di ribaltamento



NON sollevare MAI la piattaforma o azionare il macchinario in posizione sollevata, a meno che sia posizionato su una superficie piana e solida.

Rischio di collisione



NON posizionare MAI la piattaforma senza aver controllato prima la presenza di eventuali ostacoli sospesi o di altre fonti di pericolo.

Rischio di caduta



NON arrampicarsi, stare in piedi o sedersi MAI sulle barriere di sicurezza della piattaforma o sulle traversine centrali.

USO DELLA PIATTAFORMA DI LAVORO SOSPESA: Questa piattaforma di lavoro sospesa serve a sollevare persone, utensili, e i materiali utilizzati per il lavoro. È stata progettata per lavori di riparazione e assemblaggio, e per lavori da eseguire in posizione sospesa (soffitti, gru, tetti, edifici, ecc.). Qualsiasi altro utilizzo della piattaforma di lavoro sospesa è assolutamente vietato!

QUESTA PIATTAFORMA DI LAVORO SOSPESA NON È ISOLATA! Per questo motivo è assolutamente obbligatorio tenersi a distanza di sicurezza dalle parti sotto tensione delle apparecchiature elettriche!

È assolutamente vietato superare il carico massimo consentito! Consultare la sezione "Limitazioni speciali" a pagina 4 per ulteriori dettagli.

È assolutamente vietato utilizzare la piattaforma di lavoro aerea come strumento di sollevamento o come gru (sollevamento di carichi dal basso verso l'alto e viceversa)!

NON superare MAI i limiti relativi all'impiego della forza manuale consentiti per questo macchinario. Consultare la sezione "Limitazioni speciali" a pagina 4 per ulteriori dettagli.

DISTRIBUIRE uniformemente tutti i carichi sulla piattaforma.

NON utilizzare mai la macchina senza aver prima ispezionato l'area di lavoro per ricercare eventuali fori, dislivelli, protuberanze, cordoli o detriti che potrebbero comportare dei rischi; ed evitarli.

AZIONARE la macchina soltanto su superfici che siano in grado di sostenere carichi su ruote.

NON utilizzare mai la macchina quando la velocità del vento supera i valori nominali previsti. Consultare la sezione "Beaufort Scale" a pagina 4 per ulteriori dettagli.

IN CASO DI EMERGENZA premere l'interruttore ARRESTO DI EMERGENZA per disattivare tutte le funzioni elettriche.

SE VIENE PRODOTTO UN SEGNALE DI ALLARME quando la piattaforma è sospesa, **INTERROMPERE** il lavoro e abbassare con cautela la piattaforma. Spostare la macchina su una superficie piana e stabile.

È assolutamente vietato arrampicarsi sul traliccio della piattaforma, sostare sulla piattaforma o spostarsi dalla stessa a edifici, strutture in acciaio o calcestruzzo prefabbricato, ecc.!

È assolutamente vietato smontare il cancelletto a battente o altri componenti del traliccio! Assicurarsi sempre che il cancelletto a battente sia chiuso e bloccato in modo sicuro!

È assolutamente vietato tenere aperto il cancelletto a battente (tenuto aperto con cinghie di sicurezza) quando la piattaforma è sollevata!

È assolutamente vietato estendere l'altezza o la portata della piattaforma tramite scale, impalcature o dispositivi analoghi!

NON eseguire MAI operazioni di manutenzione sulla macchina a piattaforma sollevata senza bloccare il gruppo di sollevamento.

ISPEZIONARE accuratamente la macchina prima dell'uso, alla ricerca di saldature incrinare o componenti mancanti, perdite idrauliche, collegamenti allentati o cavi e flessibili danneggiati.

VERIFICARE prima dell'uso che tutte le etichette siano al loro posto e leggibili.

NON usare MAI la macchina se danneggiata, non funzionante correttamente, o in caso di etichette danneggiate o mancanti.

Ignorare qualsiasi dispositivo di sicurezza è assolutamente vietato e potrebbe comportare pericolo per le persone che lavorano sulla piattaforma sospesa e in prossimità della stessa.

NON caricare mai le batterie in prossimità di scintille o fiamme libere. Se si caricano le batterie vi è il rischio di emissioni di idrogeno esplosivo.

È assolutamente vietato modificare la piattaforma sospesa; è possibile soltanto previa approvazione da parte di *UpRight*.

DOPO L'USO, ruotare entrambe le chiavi in posizione di spegnimento (OFF) e rimuoverle per proteggere la piattaforma di lavoro da eventuali impieghi non autorizzati.

INDICE

Introduzione	3
Descrizione generale	3
Limitazioni speciali	4
Capacità della piattaforma	4
Forza manuale	4
Scala di Beaufort	4
Allarme sovraccarico	4
Comandi e indicatori	5
Ispezione di sicurezza preliminare all'uso	6
Ispezione delle funzioni del sistema	7
Funzionamento	8
Estensione della piattaforma	8
Spostamento a piattaforma abbassata	8
Sterzo	8
Sollevamento della piattaforma	8
Spostamento a piattaforma sollevata	9
Abbassamento della piattaforma	9
Discesa di emergenza	9
X26	9
X32	9
Abbassare le barriere di protezione, X26	10
Procedura di abbassamento	10
Procedura di sollevamento	10
Ripiegare le barriere di protezione, X32	11
Procedura di ripiegamento	11
Procedura di sollevamento	11
Rimorchio o sollevamento mediante verricello	12
Rilascio del freno di stazionamento	12
Dopo l'uso quotidiano	12
Contatore ore	12
Trasporto della piattaforma di lavoro	13
Preparazione per la spedizione	13
Sollevamento a mezzo gru	13
A mezzo elevatore a forche	13
Trasporto o sollevamento a mezzo verricello su un camion o una motrice	13
Manutenzione	14
Bloccaggio del gruppo di sollevamento	14
Installazione del braccio a forbice	14
Ripiegamento del braccio a forbice	14
Manutenzione delle batterie	15
Caricamento delle batterie	15
Programma di ispezione e manutenzione	16
Lista di controllo giornaliera per la manutenzione preventiva	16
Etichette	17
Specifiche	19

INTRODUZIONE

Questo manuale riguarda il funzionamento delle piattaforme di lavoro semoventi X 26-32. **Questo manuale deve essere conservato sempre all'interno della macchina.**

DESCRIZIONE GENERALE

⚠ AVVISIO ⚠

NON usare la piattaforma di manutenzione se sprovvista di barriere di protezione opportunamente assemblate e posizionate

Figura 1: X 26-32

1. Piattaforma
2. Gruppo di sollevamento
3. Telaio
4. Modulo di alimentazione
5. Modulo di controllo
6. Comandi della piattaforma
7. Custodia per il manuale
8. Comandi telaio
9. Serbatoio del fluido idraulico
10. Batterie

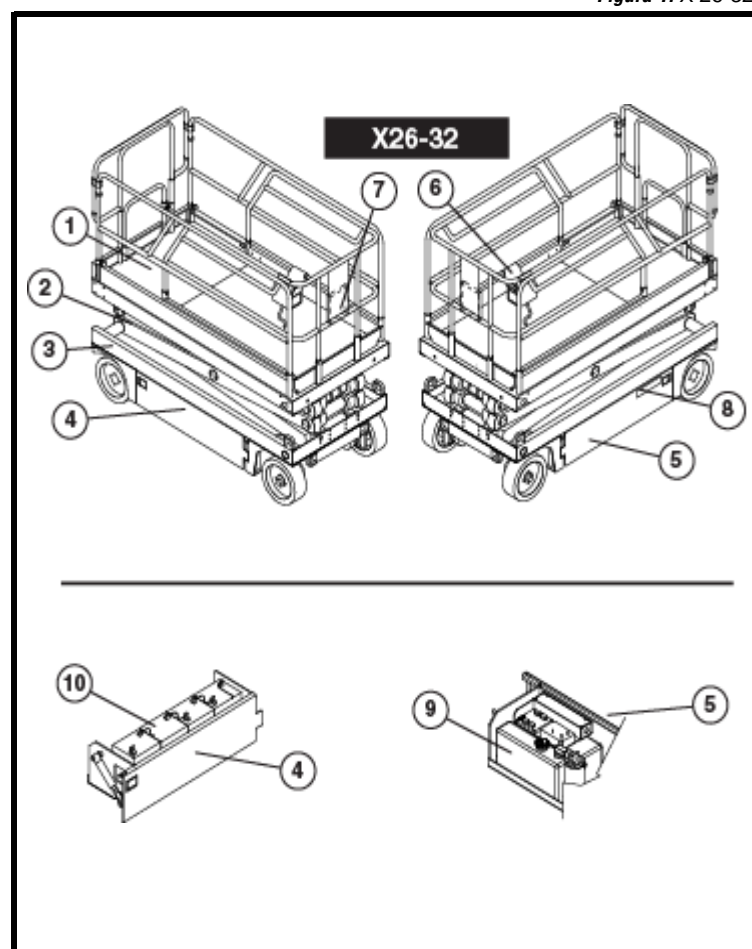

LIMITAZIONI SPECIALI

Quando la piattaforma è sollevata gli spostamenti devono avvenire a velocità molto ridotta.

La piattaforma di lavoro può essere sollevata soltanto se posizionata su una superficie piana e stabile.



La funzione di sollevamento deve essere utilizzata SOLTANTO quando la piattaforma di lavoro è posizionata su una superficie piana e stabile.

La piattaforma di lavoro NON può essere utilizzata su superfici non piane, irregolari e morbide.

CAPACITÀ DELLA PIATTAFORMA

La capacità massima (occupanti compresi) della MACCHINA dipende dal modello e dalle opzioni, ed è indicata nelle "Specifiche" a pagina 20.



NON superare la capacità massima o i limiti di occupazione della piattaforma previsti per questa macchina.

FORZA MANUALE

Per forza manuale si intende la forza applicata dagli occupanti ad oggetti quali pareti o altre strutture poste all'esterno della piattaforma di lavoro.

Il limite massimo di forza manuale consentito è di 200 N (45 libbre) di forza per occupante, con un massimo di 400 N (90 libbre) per due o più occupanti.



NON superare il limite massimo di forza manuale indicato per questa macchina.

BEAUFORT SCALE

Non azionare mai la macchina quando il vento supera la velocità di 25 km/h (15 miglia/h) [Scala di Beaufort 4].

CLASSIFICAZIONE DI BEAUFORT	VELOCITÀ DEL VENTO				CONDIZIONI AL SUOLO
	m/s	km/h	piedi/s	miglia/h	
3	3,4-5,4	12,25-19,4	11,5-17,75	7,5-12,0	Si spostano carta e ramoscelli e le bandiere ondeggiano.
4	5,4-8,0	19,4-28,8	17,75-26,25	12,0-18	Si solleva la polvere, la carta turbinata in aria e i rami ondeggiano.
5	8,0-10,8	28,8-38,9	26,25-35,5	18-24,25	Iniziano a ondeggiare i cespugli. Nei laghetti e negli stagni l'acqua inizia ad incresparsi in modo evidente.
6	10,8-13,9	38,9-50,0	35,5-45,5	24,5-31	Si muovono i rami degli alberi. Le linee elettriche sibilano. È difficile aprire l'ombrello.
7	13,9-17,2	50,0-61,9	45,5-56,5	31,0-38,5	Si muovono grossi alberi. Difficoltà a camminare controvento.

ALLARME SOVRACCARICO

Se si solleva un carico pari al 90% del carico di lavoro di sicurezza sul display digitale della scatola di controllo della piattaforma viene visualizzato il codice di errore "03". Se nel cesto è presente un carico superiore al carico di lavoro di sicurezza tutte le funzioni della macchina vengono disattivate e viene prodotto un segnale di avviso acustico. Per tornare al funzionamento normale all'interno del cesto deve essere presente un carico uguale o inferiore al carico di lavoro di sicurezza e occorre riattivare l'alimentazione premendo e rilasciando il pulsante di arresto di emergenza.



Non azionare mai la macchina se il carico della piattaforma è superiore alla capacità nominale.

COMANDI E INDICATORI

Figura 2: Comandi e indicatori

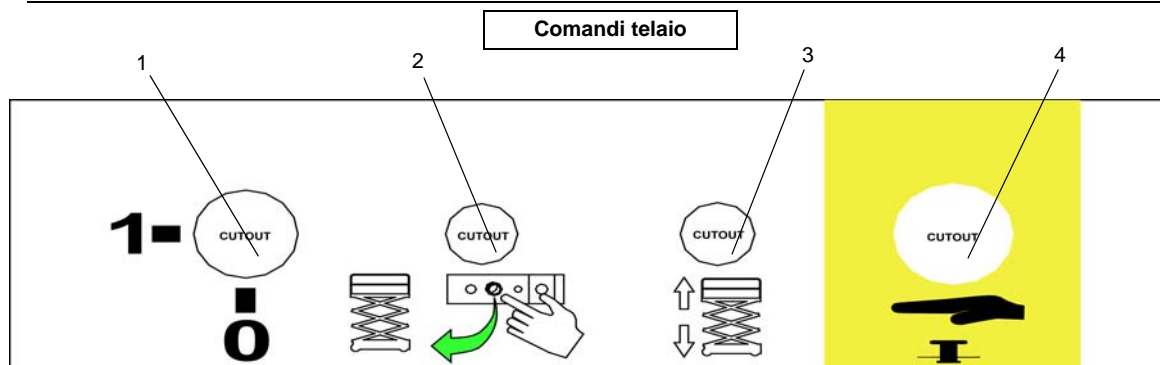
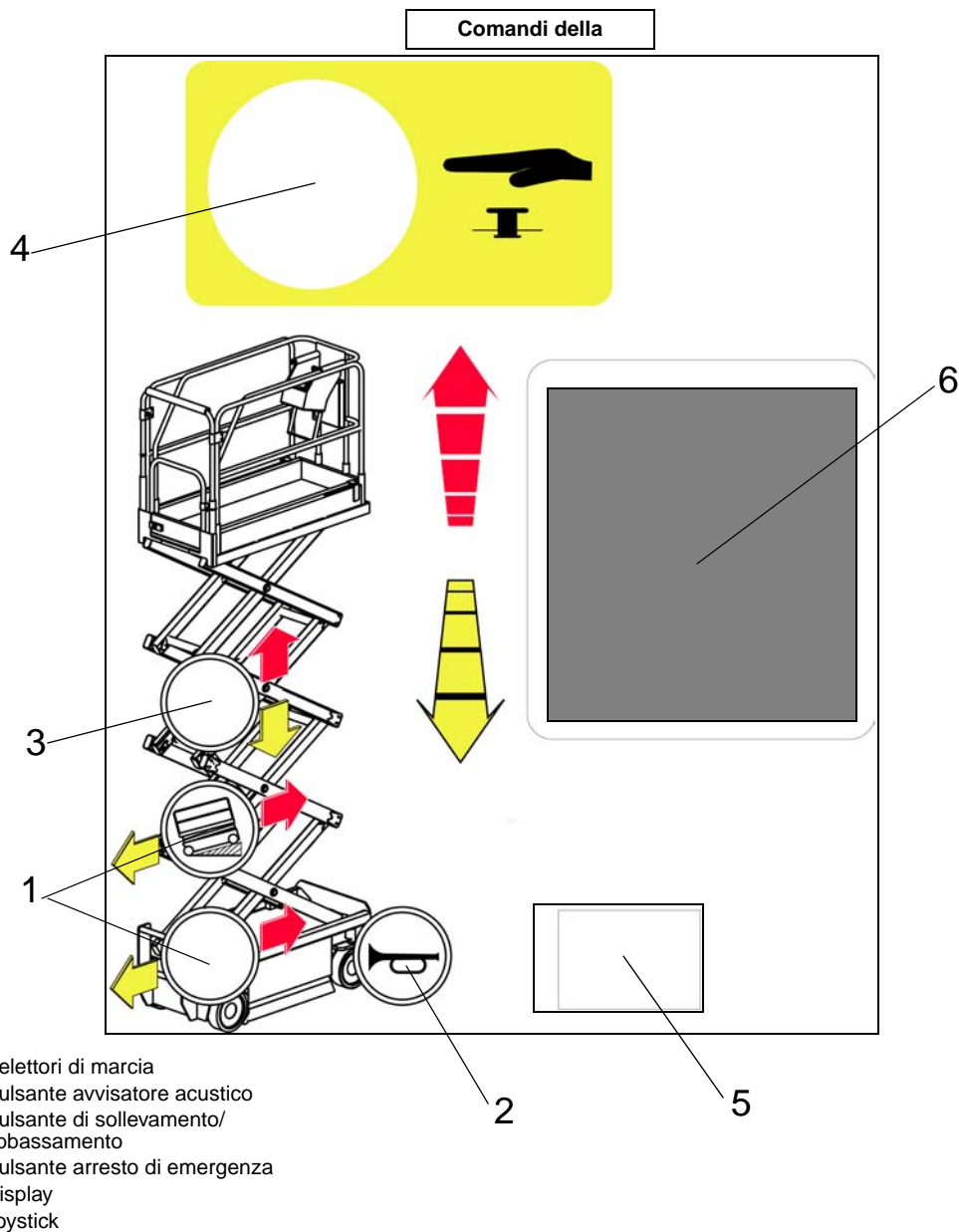

MATERIAL : 250 MICRON VELVET LEXAN

ISPEZIONE DI SICUREZZA PRELIMINARE ALL'USO

NOTA: Leggere attentamente, comprendere e rispettare tutte le norme di sicurezza, le istruzioni d'uso, le etichette e le istruzioni/i requisiti nazionali di sicurezza. Prima dell'uso, eseguire quotidianamente le seguenti operazioni.

1. Aprire i moduli e ispezionarli per individuare eventuali danni, perdite di fluido o componenti mancanti.

Figura 3: Serbatoio idraulico

2. Controllare il livello del fluido idraulico a piattaforma completamente abbassata. Il serbatoio del fluido idraulico si trova nella porta modulo di controllo. Il livello del fluido deve essere compreso tra le linee MIN e MAX. Aggiungere fluido idraulico se necessario.
3. Verificare che il livello del liquido delle batterie sia corretto.
4. Verificare che le batterie siano cariche.
5. Controllare che il cavo prolunga CA sia stato scollegato dalla presa sul retro della macchina.
6. Verificare che tutte le barriere di protezione siano correttamente posizionate e che tutti i dispositivi di fissaggio siano opportunamente serrati.
7. Ispezionare accuratamente la macchina alla ricerca di saldature incriniate e danni strutturali, componenti allentati o mancanti, perdite idrauliche, cavi di comando danneggiati, e collegamenti o bulloni delle ruote allentati.

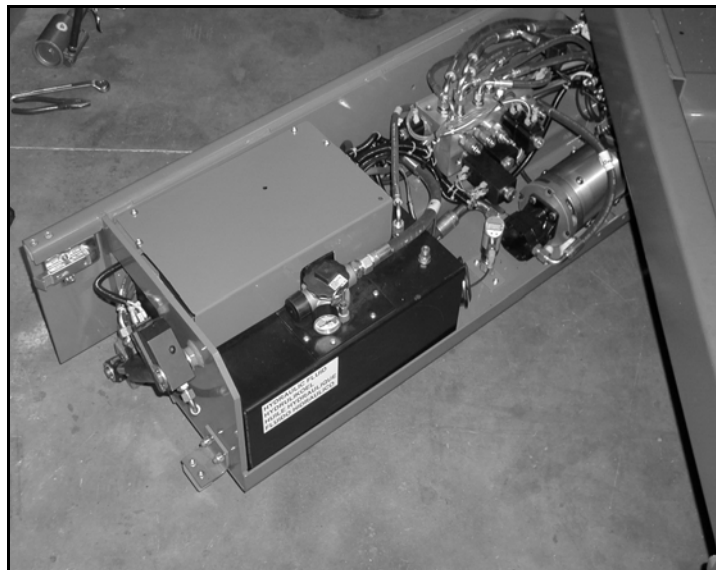

ISPEZIONE DELLE FUNZIONI DEL SISTEMA

Fare riferimento alla Figura 2 per indicazioni sull'ubicazione dei vari comandi e indicatori.



TENERSI A DISTANZA dalla piattaforma di lavoro quando si eseguono i seguenti controlli.

Prima di utilizzare la piattaforma di lavoro, ispezionare l'area di lavoro per ricercare eventuali imperfezioni superficiali pericolose, quali fori, dislivelli, protuberanze e detriti.

Verificare la presenza di eventuali ostacoli e controllare i conduttori elettrici in **TUTTE** le direzioni, anche sopra la piattaforma di lavoro.

Quando si eseguono i controlli, proteggere da eventuali danni il cavo della console di comando.

1. Se necessario, spostare la macchina in un'area priva di ostacoli in modo da poterla sollevare completamente.
2. Tirare in posizione di accensione (ON) l'interruttore arresto di emergenza telaio.
3. Tirare in posizione di accensione (ON) l'interruttore arresto di emergenza piattaforma.
4. Ruotare l'interruttore a chiave telaio e tenerlo in posizione ON. Spingere l'interruttore sollevamento/abbassamento telaio in posizione UP e sollevare la piattaforma di circa 2,1 m (7 piedi).
BLOCCARE IL GRUPPO DI SOLLEVAMENTO COME INDICATO A PAGINA 9.
5. Osservare accuratamente il gruppo di sollevamento, il cilindro di sollevamento, i cavi e i flessibili, onde individuare eventuali saldature incrinatesi o danni strutturali, componenti allentati, perdite idrauliche, collegamenti allentati o funzionamenti irregolari. Verificare se vi sono componenti mancanti o allentati.
6. Verificare che i supporti del meccanismo di depressione siano ruotati in posizione sotto la macchina.
REMOVERE IL BRACCIO A FORBICE NEL MODO DESCRITTO A pagina 14.
7. Portare l'interruttore sollevamento/abbassamento telaio in posizione UP e sollevare completamente la piattaforma.
8. Abbassare parzialmente la piattaforma premendo l'interruttore sollevamento/abbassamento telaio in posizione di abbassamento (LOWER), e verificare che l'allarme discesa sia percepibile.
9. Aprire la valvole di discesa di emergenza (v. Figura 5) tirando verso di sé la manopola per verificarne il corretto funzionamento. Quando la piattaforma viene abbassata, rilasciare la manopola.
10. Premere l'interruttore arresto di emergenza telaio per verificarne il corretto funzionamento. Tutte le funzioni della macchina dovrebbero essere disattivate. Tirare l'interruttore arresto di emergenza telaio per ripristinare il sistema.
11. Verificare che il percorso sia sgombro da ostacoli (persone, ostruzioni, detriti), in piano, ed in grado di sostenere carichi su ruote.
12. Montare la piattaforma e chiudere correttamente l'ingresso.
13. Montare la piattaforma e selezionare la modalità DRIVE.

NOTA: Se applicabile, usare sia la marcia alta (HI) sia quella bassa (LOW) quando si esegue questo passaggio.

14. Abbassare l'interruttore interblocco e contemporaneamente portare la leva di controllo in avanti (FORWARD) e all'indietro (REVERSE) per verificare il controllo della velocità.
15. Spingere l'interruttore sterzo a DESTRA e quindi a SINISTRA per verificare il controllo dello sterzo.
16. Selezionare la modalità LIFT. Afferrare la manopola di comando impegnando l'interruttore di interblocco, e spingerla in avanti per controllare i comandi di sollevamento della piattaforma. Sollevare completamente la piattaforma.
17. Tirare indietro la manopola di comando. La piattaforma dovrebbe abbassarsi e si dovrebbe sentire il segnale di allarme di discesa.
18. Premere l'interruttore arresto di emergenza piattaforma per verificarne il corretto funzionamento. Tutte le funzioni della macchina dovrebbero essere disattivate. Tirare l'interruttore arresto di emergenza piattaforma per ripristinare il sistema.

FUNZIONAMENTO

Prima di utilizzare la piattaforma di lavoro, assicurarsi di aver completato l'ispezione di sicurezza preliminare all'uso e di aver corretto eventuali problemi. **Non utilizzare mai la macchina se danneggiata o malfunzionante.** L'operatore che utilizza la macchina deve essere opportunamente addestrato.

ESTENSIONE DELLA PIATTAFORMA

1. Montare la piattaforma e chiudere correttamente l'ingresso.
2. Abbassare il pedale che si trova dietro l'estensione della piattaforma. Premere l'estensione in avanti fino ad impegnare il perno nel dispositivo di arresto anteriore.
3. Per retrainere l'estensione della piattaforma, abbassare il pedale e tirare l'estensione verso la parte posteriore della macchina, fino ad impegnare il perno nel dispositivo di arresto posteriore.

Figura 4: Estensione della piattaforma

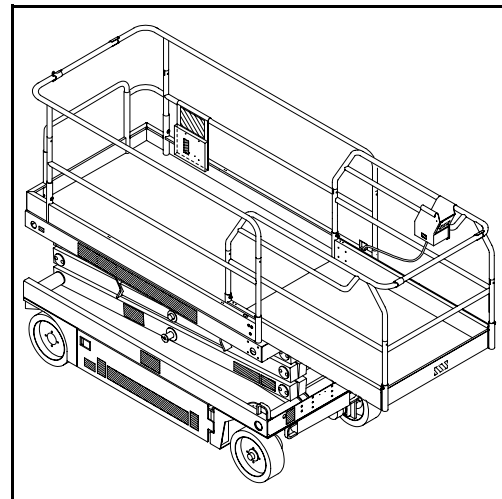

SPOSTAMENTO A PIATTAFORMA ABBASSATA

1. Verificare che il percorso sia sgombro da ostacoli (persone, ostruzioni, detriti), in piano, ed in grado di sostenere carichi su ruote.
2. Verificare che l'interruttore a chiave del telaio sia ruotato in posizione di accensione (ON) e l'interruttore di arresto di emergenza telaio sia in posizione di accensione (ON) (estratto).
3. Montare la piattaforma e chiudere correttamente l'ingresso.
4. Verificare che siano rispettati gli spazi minimi richiesti al di sopra, al di sotto e ai lati della piattaforma.
5. Tirare in posizione di accensione (ON) l'interruttore arresto di emergenza piattaforma.
6. Selezionare la modalità DRIVE.

NOTA: Scegliere tra la coppia di trasmissione standard o quella extra a seconda della pendenza.

7. Impegnare l'interruttore di interblocco e spostare la manopola di comando in avanti (FORWARD) e all'indietro (REVERSE) per raggiungere la direzione desiderata. La velocità della macchina varia a seconda di quanto la manopola di comando è distante dal centro.

STERZO

1. Ruotare l'interruttore di marcia/sollevamento in posizione di MARCIA.
2. Impegnare l'interruttore di interblocco e contemporaneamente spingere l'interruttore sterzo verso DESTRA o SINISTRA per girare le ruote nella direzione desiderata. Osservare le ruote durante la manovra della piattaforma di lavoro per verificare che la direzione sia corretta.

NOTA: Lo sterzo non è autocentrante. Le ruote devono essere riportate in posizione allineata azionando l'interruttore sterzo.

SOLLEVAMENTO DELLA PIATTAFORMA

1. Scegliere una superficie piana e stabile.
2. Selezionare la modalità LIFT.
3. Impegnare l'interruttore di interblocco e contemporaneamente spingere in avanti la manopola di comando.
4. Se la macchina non è in piano sarà riprodotto l'allarme antiribaltamento e non sarà possibile sollevare o azionare la macchina. **Se suona l'allarme antiribaltamento si dovrà abbassare la piattaforma e spostare la macchina su una superficie piana e stabile prima di provare a risollevarla la piattaforma.**

NOTA: I supporti del meccanismo di depressione si apriranno immediatamente quando si alza la piattaforma, e si ritrarranno quando la piattaforma sarà completamente abbassata.

SPOSTAMENTO A PIATTAFORMA SOLLEVATA

NOTA: La macchina si sposta a velocità ridotta quando la piattaforma è sollevata.

1. Verificare che il percorso sia sgombro da ostacoli (persone, ostruzioni, detriti), in piano, ed in grado di sostenere carichi su ruote.
2. Verificare che siano rispettati gli spazi minimi richiesti al di sopra, al di sotto e ai lati della piattaforma.
3. Selezionare la modalità DRIVE.
4. Impegnare l'interruttore di interblocco e spostare la manopola di comando in avanti (FORWARD) e all'indietro (REVERSE) per raggiungere la direzione desiderata. La velocità della macchina varia a seconda di quanto la manopola di comando è distante dal centro.
5. Se la macchina non è in piano sarà riprodotto l'allarme antiribaltamento e non sarà possibile sollevare o azionare la macchina. **Se suona l'allarme antiribaltamento si dovrà abbassare la piattaforma e spostare la macchina su una superficie piana e stabile prima di provare a risollevare la piattaforma.**

ABBASSAMENTO DELLA PIATTAFORMA

1. Selezionare la modalità LIFT.
2. Controllare l'area intorno alla base della piattaforma per accertarsi che non vi siano persone a contatto con la macchina. Impegnare l'interruttore di interblocco e tirare la manopola di comando per abbassare la piattaforma.
3. La piattaforma si arresterà una volta raggiunta l'altezza di sicurezza per la movimentazione senza l'ausilio di dispositivi di protezione personali. Controllare l'area intorno alla base della piattaforma per accertarsi che non vi siano persone a contatto con la macchina. Dopo circa quattro secondi, abbassare la piattaforma come descritto al passaggio 2.

DISCESA DI EMERGENZA



Se la piattaforma non si abbassa, NON salire MAI sul gruppo di sollevamento.

Tenersi a distanza dal gruppo di sollevamento quando si aziona la manopola della valvola di discesa di emergenza.

X26

La valvola discesa di emergenza dei modelli X26 si trova sulla parte posteriore della macchina, sopra il caricatore.

1. Aprire la valvola di discesa di emergenza tenendo tirata la manopola.
2. Per chiuderla, rilasciare la manopola. Non è possibile sollevare la piattaforma se la valvola di discesa di emergenza è aperta.

X32

L'interruttore di controllo discesa di emergenza si trova sulla parte posteriore della macchina.

1. Aprire la valvola di discesa di emergenza tenendo premuto il commutatore.
2. Una volta abbassata completamente la piattaforma, rilasciare il commutatore per chiudere la valvola. Non è possibile sollevare la piattaforma se la valvola di discesa di emergenza è aperta.

Figura 5: Valvola di discesa di emergenza

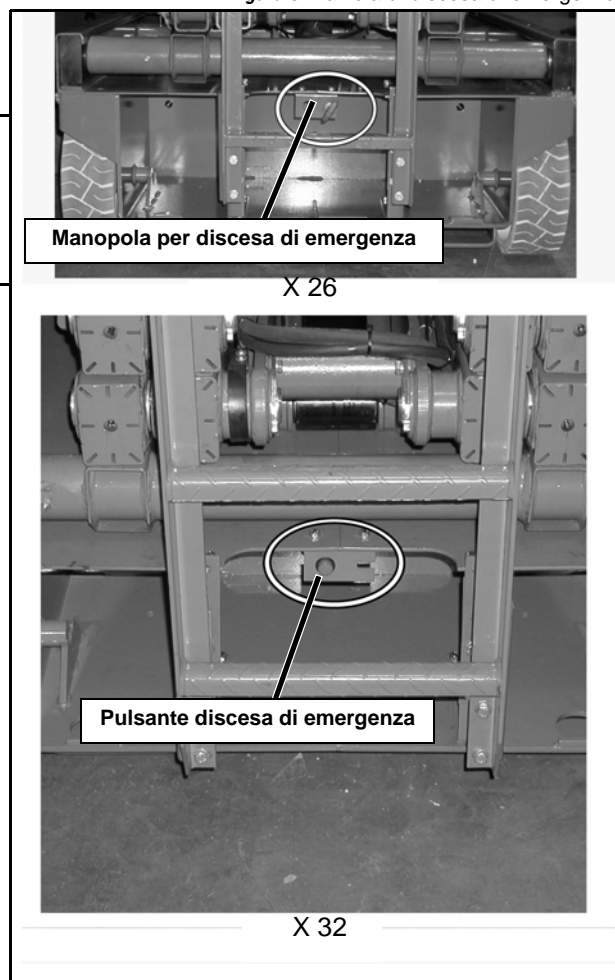

ABBASSARE LE BARRIERE DI PROTEZIONE, X26

Questa procedura è applicabile esclusivamente al modello X26 e serve a consentirne il passaggio attraverso un portone a due battenti standard.

Le barriere di protezione devono essere riposte nella posizione corretta prima di utilizzare la macchina.

PROCEDURA DI ABBASSAMENTO

1. Assicurarsi che l'estensione del ponte scorrevole sia completamente retratta e che il perno del ponte sia bloccato. Posizionare i comandi della piattaforma sul pavimento della piattaforma stessa.
2. Togliere e conservare le viti di fermo dalle barriere di protezione laterali e dalle barriere di protezione del ponte scorrevole.
3. Abbassare completamente la barriera di protezione del ponte scorrevole.
4. Abbassare la barriera di protezione posteriore fino a posizionarla sulle viti di arresto.
5. Abbassare completamente le barriere di protezione laterali.
6. Sollevare la barriera di protezione posteriore fino a impegnare i perni di ritegno. Togliere e conservare le viti e i dadi di arresto dalla barriera di protezione posteriore.
7. Tirare i due perni di ritegno e abbassare completamente la barriera di protezione posteriore.

PROCEDURA DI SOLLEVAMENTO

1. Sollevare la barriera di protezione posteriore fino a impegnare i perni di ritegno.
2. Montare le viti e i dadi di arresto sulla barriera di protezione posteriore e serrare ad una coppia di 42 N-m (31 libbre/piede).
3. Tirare i due perni di ritegno e abbassare la barriera di protezione posteriore fino a posizionarla sulle viti di arresto.
4. Sollevare le barriere di protezione laterali fino a portarne la parte superiore a livello con la barriera di protezione posteriore.
 - Montare le viti di fermo
5. Sollevare la barriera di protezione del ponte scorrevole fino a portarne la parte superiore a livello con le barriere di protezione laterali.
 - Montare le viti di fermo
6. Appendere il dispositivo di controllo sulla barriera di protezione laterale del ponte scorrevole.
7. Serrare tutte le viti di fermo a una coppia di 42 N-m (31 libbre/piede).



Prima di azionare la macchina assicurarsi che le barriere di protezione laterali siano ben fissate in posizione corretta.

RIPIEGARE LE BARRIERE DI PROTEZIONE, X32

Questa procedura è applicabile esclusivamente al modello X32 e serve a consentirne il passaggio attraverso un portone a due battenti standard. **Le barriere di protezione devono essere riposte nella posizione corretta prima di utilizzare la macchina.**

PROCEDURA DI RIPIEGAMENTO

1. Sganciare il dispositivo di controllo dalla barriera di protezione laterale e posizionarlo sul pavimento della piattaforma.
2. Tirare il perno di ritegno sulla barriera di protezione anteriore e ruotarla verso l'interno.
3. Tirare il perno di ritegno sulla barriera di protezione posteriore e ruotarla verso l'interno.
4. Partendo dalle barriere di protezione del ponte scorrevole, e continuando con le barriere di protezione esterne, sollevare ciascuna barriera di protezione e ripiegarla verso l'interno.

PROCEDURA DI SOLLEVAMENTO

1. Partendo dalle barriere di protezione esterne e continuando con le barriere di protezione del ponte scorrevole, sollevare ciascuna barriera di protezione e abbassarla fissandola in posizione verticale.
2. Ruotare la barriera di protezione superiore e quella inferiore, e fissarle alle antistanti barriere di protezione laterali mediante i perni di ritegno.
3. Appendere il dispositivo di controllo sulla barriera di protezione laterale.

RIMORCHIO O SOLLEVAMENTO MEDIANTE VERRICELLO

Eeguire la seguente procedura soltanto quando la macchina non è sotto controllo diretto e deve essere spostata o sollevata mediante verricello su un rimorchio per essere trasportata (fare riferimento alla sezione "Trasporto della piattaforma di lavoro" a pagina 13).

AVVERTENZA

NON trainare o sollevare mediante verricello la macchina ad una velocità superiore a 0,3 m/s (1 piede/sec.). Se si supera la velocità indicata si danneggeranno i componenti della trasmissione con conseguente annullamento della garanzia.

AVVISO

Non trascinare mai ad una velocità superiore a 0,3 m/sec. (1 piede/sec.).

Non azionare mai la piattaforma di lavoro quando il freno di stazionamento è rilasciato. Si potrebbero causare lesioni gravi o danni all'apparecchio.

DOPO L'USO QUOTIDIANO

1. Assicurarsi che la piattaforma sia completamente abbassata.
2. Parcheggiare la macchina su una superficie piana e stabile, possibilmente al coperto e perciò al riparo da atti vandalici, bambini e da eventuali utilizzi non autorizzati.
3. Ruotare la chiave interruttore telaio su OFF e togliere la chiave per evitare eventuali utilizzi non autorizzati.

CONTATORE ORE

Per accedere alla funzione contatore ore procedere nel modo seguente.

1. Salire sul cesto (a macchina avviata).
2. Premere il pulsante arresto di emergenza piattaforma.
3. Tenere abbassati i pulsanti Braccio e Sollevamento braccio superiore.
4. Tenendo premuti i pulsanti, ruotare il pulsante arresto di emergenza per ripristinare l'alimentazione della macchina.
5. Sul display sarà visualizzato "hr" e premendo il pulsante destro si scorrerà il numero di ore accumulate di due cifre per volta. Per esempio, premendo il pulsante destro una volta viene visualizzato "20", premendolo una seconda volta viene visualizzato "58", mentre premendolo una terza volta viene visualizzato "hr": il tempo di funzionamento totale è di 2058 ore.

TRASPORTO DELLA PIATTAFORMA DI LAVORO

PREPARAZIONE PER LA SPEDIZIONE

1. Abbassare completamente la piattaforma.
2. Scollegare il cavo negativo della batteria (-) dal morsetto.
3. Legare il dispositivo di controllo alla barriera di protezione anteriore.
4. Fissare la struttura di sollevamento al telaio.

SOLLEVAMENTO A MEZZO GRU

1. Fissare le cinghie soltanto agli occhielli di fissaggio/sovvamento del telaio.
2. Posizionare la piattaforma sul veicolo in posizione di trasporto.
3. Bloccare le ruote.
4. Fissare la piattaforma di lavoro al veicolo di trasporto applicando catene o cinghie di capacità adeguata agli occhielli di sollevamento/fissaggio del telaio.

Figura 6: Cinghie di fissaggio per gru

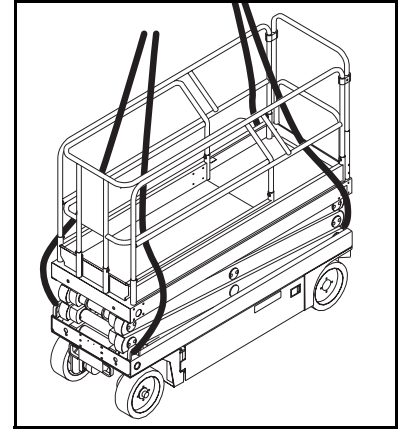

A MEZZO ELEVATORE A FORCHE



L'uso di elevatori a forche è consentito soltanto per le operazioni di trasporto.

Fare riferimento alle specifiche relative al peso della piattaforma di lavoro e assicurarsi che l'elevatore a forche sia in grado di sollevare la piattaforma.

Inserire l'elevatore a forche negli appositi alloggiamenti posti sul retro della macchina. Se necessario, l'elevatore a forche può essere inserito lateralmente, agendo da sotto i moduli del telaio.

TRASPORTO O SOLLEVAMENTO A MEZZO VERRICELLO SU UN CAMION O UNA MOTRICE

NOTA: Non azionare il verricello a una velocità superiore a 0,3 m/s (1 piede/s).

1. Spostare la macchina sul camion o sulla motrice;
 - A. Per **condurre** la macchina sul veicolo di trasporto:
 - a. Portare la piattaforma sulla rampa in posizione di trasporto.
 - b. Raddrizzare le ruote e spegnere la macchina.
 - c. Bloccare le ruote.
 - B. Per **sollevare mediante verricello** la macchina sul veicolo di trasporto:
 - a. Portare la piattaforma di lavoro sulla rampa.
 - b. Collegare il cavo del verricello agli occhielli di fissaggio/sovvamento.
 - c. Rilasciare i freni di stazioneamento (fare riferimento a "Rimorchio o sollevamento mediante verricello" a pagina 12).
 - d. Sollevare la piattaforma con il verricello e portarla in posizione di trasporto.
 - e. Bloccare le ruote.
2. Fissare la piattaforma di lavoro al veicolo di trasporto applicando catene o cinghie di capacità adeguata agli occhielli di sollevamento/fissaggio del telaio.

Figura 7: Trasporto della piattaforma di lavoro

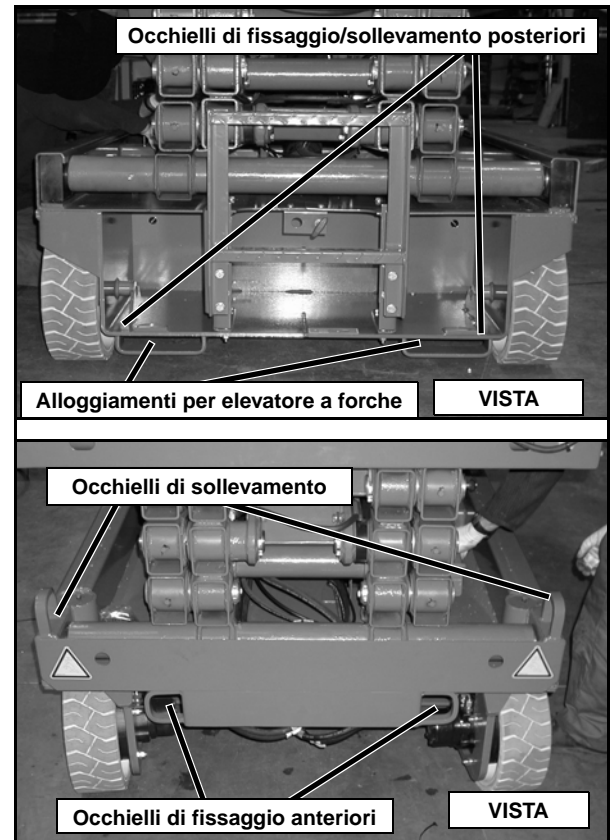

AVVERTENZA

Se si stringono eccessivamente le catene o le cinghie collegate agli occhielli di fissaggio/sovvamento si potrebbe danneggiare la piattaforma di lavoro.

MANUTENZIONE

⚠ AVVISI ⚠

Se la piattaforma è sollevata, prima di eseguire operazioni di manutenzione bloccare il gruppo di sollevamento.

NON sostare in piedi nell'area circostante il gruppo di sollevamento quando si stende o si conserva il braccio.

BLOCCAGGIO DEL GRUPPO DI SOLLEVAMENTO

INSTALLAZIONE DEL BRACCIO A FORBICE

1. Parcheggiare la piattaforma di lavoro su una superficie piana e stabile.
2. Tirare in posizione di accensione (ON) l'interruttore arresto di emergenza telaio.
3. Tirare in posizione di accensione (ON) l'interruttore arresto di emergenza piattaforma.
4. Ruotare l'interruttore a chiave telaio e tenerlo sulla posizione TELAIO.
5. Spingere l'interruttore sollevamento/abbassamento telaio in posizione di sollevamento (LIFT) per sollevare la piattaforma tanto da poter ruotare il braccio a forbice in posizione verticale.
6. X20N, X20W, e X26N – Dalla parte posteriore della macchina, sollevare il braccio a forbice che si trova in posizione ripiegata. Ruotarlo verso l'alto e verso l'esterno, e quindi verso il basso, fino a portarlo in posizione verticale sotto il punto di attacco.
7. X32N – Dal lato sinistro della macchina, tirare il perno di bloccaggio che fissa il braccio. Ruotare il braccio a forbice in direzione antioraria fino a portarlo in posizione verticale.
8. Abbassare la piattaforma spingendo l'interruttore sollevamento/abbassamento telaio in posizione di ABBASSAMENTO, e abbassare gradualmente la piattaforma fino a quando è supportata dal braccio a forbice.

Figura 8: Braccio a forbice

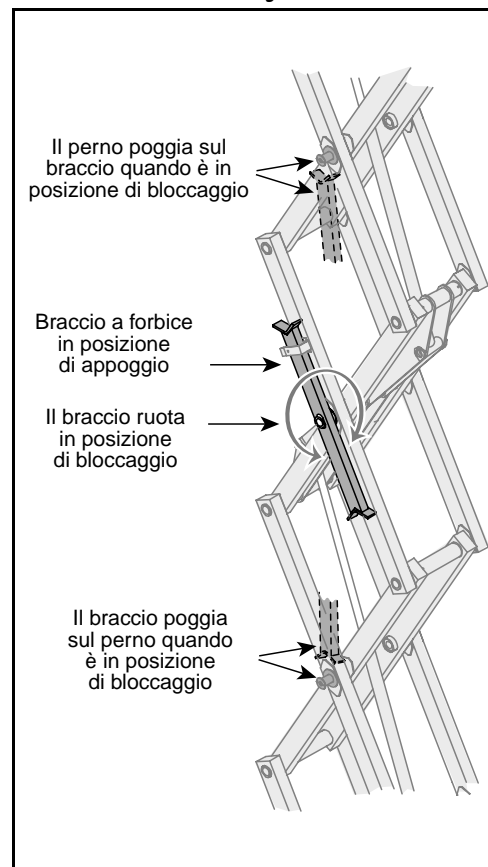

RIPIEGAMENTO DEL BRACCIO A FORBICE

1. Usando i comandi del telaio, sollevare gradualmente la piattaforma fino a separarla dal braccio a forbice.
2. X26 – ruotare il braccio a forbice verso l'esterno e verso l'alto sul punto di montaggio fino a portarlo in posizione ripiegata.
3. X32 – Ruotare il braccio a forbice in senso orario fino a impegnare il perno di bloccaggio.
4. ABBASSARE completamente la piattaforma premendo l'interruttore di sollevamento/abbassamento telaio.

MANUTENZIONE DELLE BATTERIE

⚠ AVVISO ⚠

Pericolo: miscela di gas esplosivi. Tenere le batterie lontano da scintille, fiamme e materiali fumogeni.

Indossare sempre occhiali protettivi quando si lavora in prossimità delle batterie.

Il liquido della batteria è molto corrosivo. Se si rovescia accidentalmente il liquido, risciacquare accuratamente con acqua pulita.

*Sostituire sempre le batterie con batterie originali **UpRight** o con ricambi approvati dal produttore del peso di 26,3 kg (58 libbre) cadauna.*

- Controllare quotidianamente il livello del liquido della batteria, soprattutto se la piattaforma di lavoro viene utilizzata in ambienti caratterizzati da un clima caldo e secco.
- Se il livello di elettroliti è inferiore a 10 mm ($\frac{3}{8}$ in.) al di sopra delle piastre, aggiungere soltanto acqua distillata. **NON** usare acqua di rubinetto ricca di minerali, in quanto si accorcerebbe la vita utile della batteria.
- Mantenere puliti i terminali e i coperchi delle batterie.
- Fare riferimento al manuale di assistenza per allungare la vita utile della batteria e per istruzioni complete sulle operazioni di manutenzione.

CARICAMENTO DELLE BATTERIE

Caricare le batterie al termine di ogni turno di lavoro o anche prima se si sono scaricate le batterie.

Figura 9: Caricabatterie

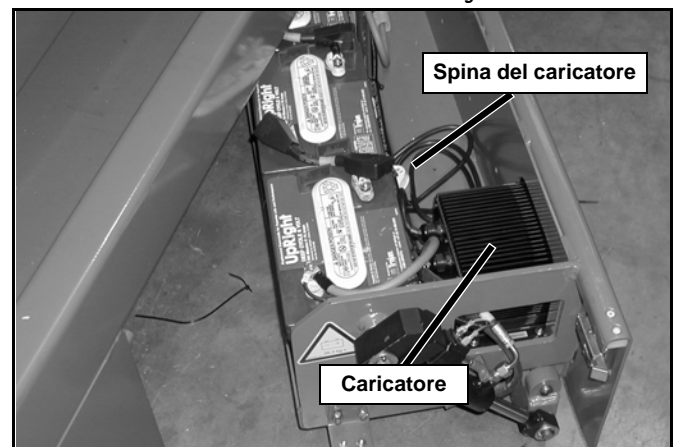

⚠ AVVISO ⚠

Caricare le batterie in un'area ben ventilata.

Non caricare le batterie quando la piattaforma di lavoro si trova in prossimità di scintille o fiamme.

Se quando si scaricano le batterie non vengono immediatamente ricaricate si potrebbero danneggiare.

Non lasciare mai il caricabatterie in funzione per più di due giorni.

Non scollegare mai i cavi delle batterie quando è in funzione il caricabatterie.

Mantenere all'asciutto il caricabatterie.

1. Controllare il livello del liquido della batteria. Se il livello del liquido della batteria è inferiore a 10 mm ($\frac{3}{8}$ poll.) al di sopra delle piastre, aggiungere soltanto acqua distillata.
2. Collegare una prolunga appropriata alla presa del caricatore nel portello del modulo sinistro. Inserire la prolunga in una presa opportunamente provvista di messa a terra, di tensione e frequenza corrette.
3. Il caricatore si accende automaticamente quasi subito. Il LED dell'indicatore di carica si illumina. Una volta completato il ciclo di ricarica il LED inizia a lampeggiare, per indicare che il caricatore è in modalità di manutenzione continua. **NON** lasciare il caricatore collegato alla presa per più di 48 ore in quanto si potrebbero danneggiare in modo permanente le batterie.

NOTA: Il circuito del caricabatterie deve aver una uscita GFI (Ground Fault Interrupt – Interruzione dei guasti a terra).

NOTA: **NON** utilizzare la macchina quando il caricabatterie è ancora collegato.

PROGRAMMA DI ISPEZIONE E MANUTENZIONE

L'ispezione completa consiste nell'esecuzione periodica di ispezione visive e controlli operativi, nonché in regolazioni atte ad assicurare il corretto funzionamento del sistema. Un'ispezione quotidiana aiuterà a prevenire l'usura anomala di tutti i sistemi e a prolungarne la vita utile. Il programma di ispezione e manutenzione dovrebbe essere applicato rispettando gli intervalli di tempo specificati. Le ispezioni e la manutenzione dovranno essere eseguiti da personale qualificato e pratico di procedure elettriche e meccaniche.



Prima di eseguire interventi di manutenzione preventiva, prendere confidenza con il funzionamento della macchina.

Bloccare sempre il gruppo di sollevamento ogniqualvolta è necessario eseguire interventi di manutenzione a piattaforma sollevata.

La lista di controllo per la manutenzione preventiva quotidiana è stata creata per la riparazione e la manutenzione della macchina. Fotocopiare questa pagina e usare la lista di controllo quando si ispeziona la macchina.

LISTA DI CONTROLLO GIORNALIERA PER LA MANUTENZIONE PREVENTIVA

LEGENDA DELLA TABELLA MANUTENZIONE

Y = Sì/Acceptabile

N = No/Non accettabile

R = Riparato/Acceptabile

RAPPORTO DI MANUTENZIONE PREVENTIVA

Data: _____

Proprietario: _____

N. modello: _____

N. seriale: _____

Addetto alla manutenzione: _____

COMPONENTE	ISPEZIONE O SERVIZI	Y	N	R
Batteria	Controllo livello elettroliti.			
	Controllo condizioni cavo batteria.			
Telaio	Controllare i flessibili alla ricerca di eventuali strozzature o segni di sfregamento.			
	Controllo saldature incrinata.			
Controllo cavo	Controllare l'esterno del cavo alla ricerca di eventuali strozzature, attorcigliamenti o segni di usura.			
Dispositivo di controllo	Verificare il funzionamento dell'interruttore.			
Motori principali	Verificare il corretto funzionamento e l'assenza di perdite.			
Gruppo di sollevamento	Ricercare eventuali difetti strutturali.			
Sistema di discesa di emergenza	Azionare la valvola di discesa di emergenza e controllarne la funzionalità.			

COMPONENTE	ISPEZIONE O SERVIZI	Y	N	R
Unità completa	Verificare l'eventuale presenza di danni da urti e se necessario ripararli.			
Fluido idraulico	Controllo livello del fluido.			
Pompa idraulica	Verificare se sono presenti perdite nei punti di raccordo dei flessibili.			
Impianto idraulico	Verificare la presenza di eventuali perdite.			
Etichette	Controllare se le etichette si stanno staccando, se sono mancanti o illeggibili, ed eventualmente sostituirle.			
Ponte e traverse della piattaforma	Controllo saldature incrinata.			
Ponte e traverse della piattaforma	Verificare le condizioni del ponte.			
Pneumatici e ruote	Verificare la presenza di eventuali danni.			

NOTE:

ETICHETTE

Prima di mettere in funzione la piattaforma di lavoro queste etichette devono essere presenti e in buone condizioni. Assicurarsi di leggere, comprendere e rispettare queste tabelle quando si mette in funzione la piattaforma di lavoro.



4 101210-000

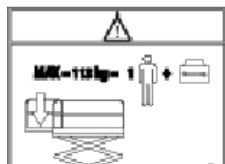

5 066551-950

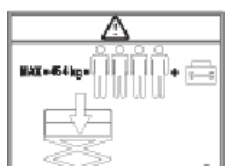

6 X26
066557-957

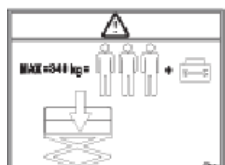

6 X32 066557-950



7 014222-903



9 503724-000



10 060197-001

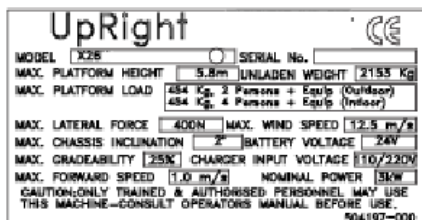

11 504197-000



15 100102-900

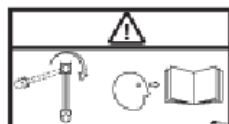

16 X26 066561-900

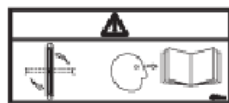

16 X32 066561-902



17 X26 005223-906

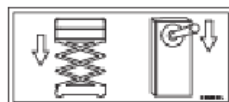

17 X32 005223-908



20 010076



25 066556-900



26 503721-000



29 062562-951

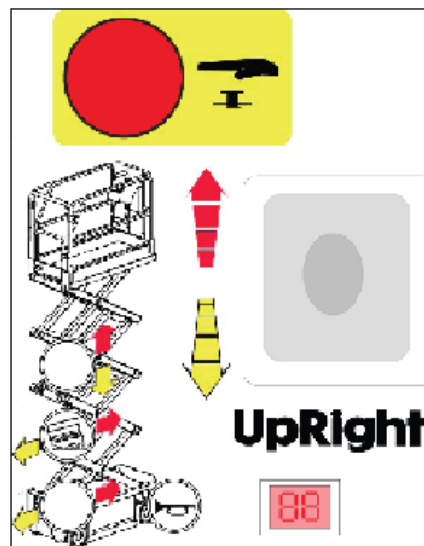

31 X26-32 502486-000

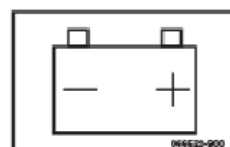

32 066522-900

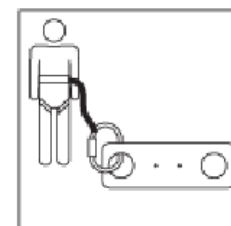

36 068635-001



33 501453-000

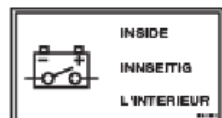

34 503723-000

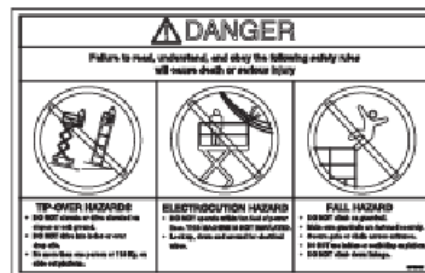

37 067195-001



40 107053-000

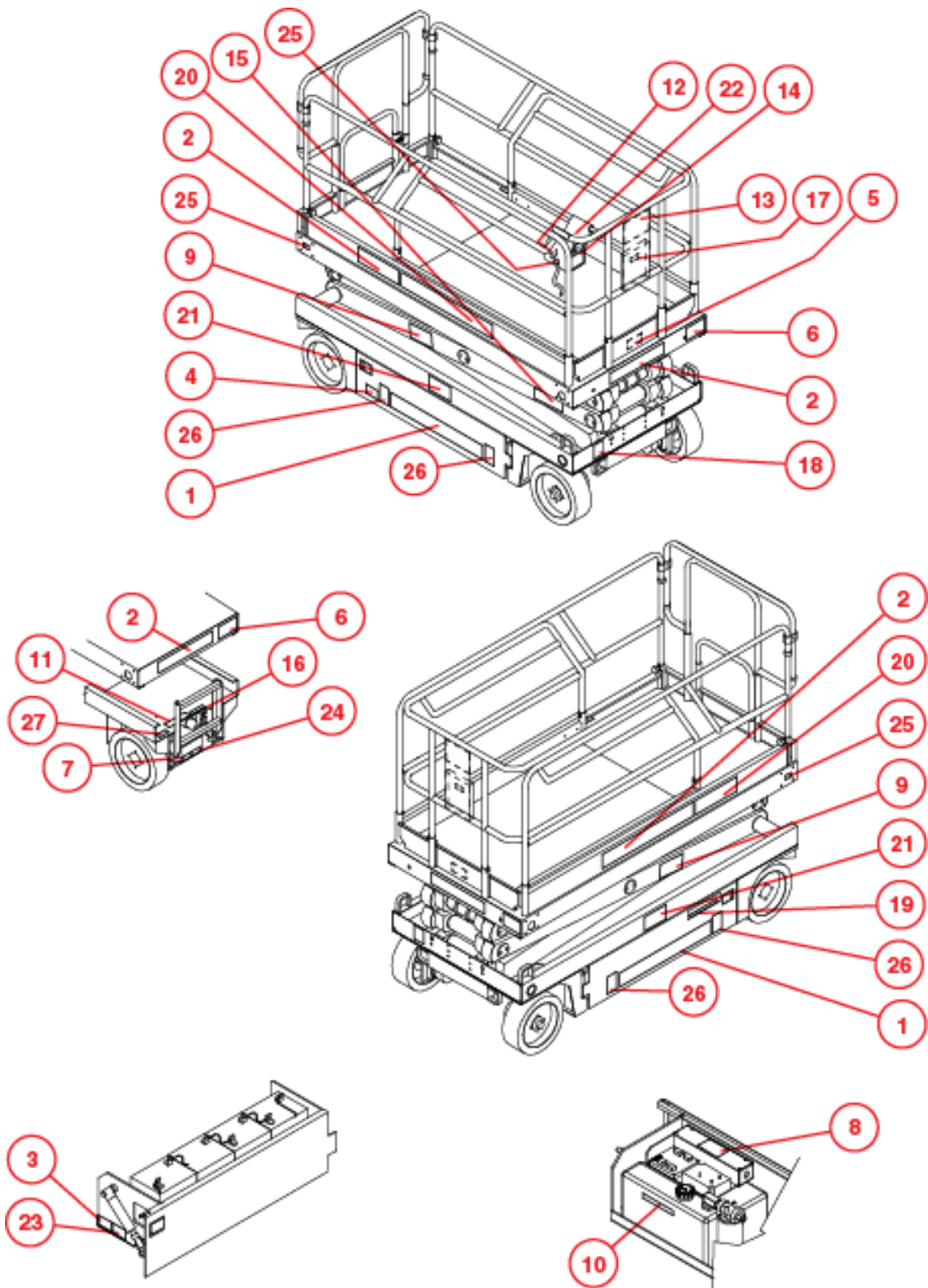

SPECIFICHE

ELEMENTO	X26	X32
Dimensioni piattaforma con estensione	1,17 m x 2,21 m [44,25 poll. x 87 poll.]	1,17 m x 2,21 m [44 poll. x 87 poll.]
Capacità massima piattaforma		
Standard	454 kg [1000 libbre]	340 kg [750 libbre]
sull'estensione	113 kg [250 libbre]	113 kg [250 libbre]
N. massimo occupanti		
Standard (totale)	4 persone 2 persone all'esterno	3 persone
sull'estensione	1 Persona	1 Persona
Altezza		
Altezza di lavoro	9,93 m [32,58 piedi]	11,6 m [38,1 piedi]
Altezza massima piattaforma	7,93 m [26 piedi]	9,75 m [32 piedi]
Altezza minima piattaforma	1,09 m [43 poll.]	1,22 m [48 poll.]
Dimensioni		
Peso	2153 kg [4747 libbre]	2486 kg [5481 libbre]
Larghezza complessiva	1,22 m [48 poll.]	1,22 m [48 poll.]
Altezza complessiva	2,19 m [83,5 poll.]	2,32 m [88,5 poll.]
Altezza complessiva, traliccio abbassato	1,98 m [78 poll.]	1,88 m [74 poll.]
Lunghezza complessiva, estensione retratta	2,35 m [92,5 poll.]	2,35 m [92,5 poll.]
Lunghezza complessiva, estensione sporgente	3,26 m [128,5 poll.]	3,26 m [128,5 poll.]
Altezza in movimento	7,93 m [26 piedi]	9,75 m [32 piedi]
Velocità di marcia		
Piattaforma abbassata	da 0 a 3,2 km/h [da 0 a 2,0 miglia/h]	
Piattaforma sollevata	da 0 a 1 km/h [da 0 a 0,62 miglia/h]	
Fonte di alimentazione	Pacco batteria da 24 (4-220 A ora, batterie da 6 Volt, peso min. 28,12 kg [62 libbre] ciascuna)	
Motore	Motore elettrico CC da 24 Volt 4 HP	
Tensione sistema	24 Volt CC	
Caricabatterie	25A, 110/220V CA	
Ciclo di lavoro della batteria	25% per otto ore	
Capacità serbatoio idraulico	15 L [4 galloni US]	19 L [5 galloni US]
Pressione idraulica massima	207 bar [3000 psi]	
Fluido idraulico		
Temperatura normale (>32° F [0° C])	ISO #46	
Bassa temperatura (<32° F [0° C])	ISO #32	
Temperatura estrema (<0° F [-17° C])	ISO #15	
Sistema di sollevamento	Un cilindro di sollevamento a fase singola	Due cilindri di sollevamento a fase singola
Velocità di sollevamento	Sollevamento, 45 sec./Discesa 40 sec.	Sollevamento, 65 sec./Discesa 40 sec.
Sistema di controllo	Manopola di comando proporzionale con interruttore interblocco, commutatore rotante marcia/sollevamento, e interruttore di ARRESTO DI EMERGENZA a fungo rosso	
Sistema di trasmissione	Motori idraulici con due ruote anteriori	
Pneumatici	Diametro 381 mm [15 poll.] in gomma solida, superelastici	
Freno di stazionamento	Due, a molla, dispositivo di rilascio idraulico	
Raggio di sterzata	203 mm [8 poll.] Interno	
Pendenza massima	12° [22%]	12° [22%]
Base ruota	1,9 m [74,75 poll.]	
Barriere di protezione	1,02 m [40 poll.] di altezza	
Livello di rumorosità		

*Le specifiche sono soggette a modifica senza preavviso. Un clima molto caldo o un utilizzo particolarmente intenso potrebbero compromettere le prestazioni.

Fare riferimento al manuale di assistenza per informazioni complete sui componenti e la manutenzione.

Questa macchina soddisfa o supera tutti i requisiti applicabili delle direttive CE e GS sulla sicurezza dei macchinari.

Local Distributor:

Lokaler Vertiebshändler:

Distributeur local:

El Distribuidor local:

Il Distributore locale:

USA

TEL: +1 (559) 443 6600
FAX: +1 (559) 268 2433

UpRight
POWERED ACCESS

www.upright.com

Europe

TEL: +44 (0) 845 1550 058
FAX: +44 (0) 195 2299 948

PN - 504165-002